

SPECYFIKACJA ISTOTNYCH WARUNKÓW ZAMÓWIENIA

PRZETARG NIEOGRANICZONY NA:

Budowa sali gimnastycznej wraz z zapleczem sanitarno-higienicznym oraz termomodernizacją i remontem przyległego do niej budynku dydaktycznego LO im. Janka z Czarnkowa w Czarnkowie

OR.272.5.2018.ST

o wartości zamówienia nie przekraczającej kwoty określonej w przepisach wydanych na podstawie art. 11 ust. 8 ustawy z dnia 29 stycznia 2004 r. Prawo zamówień publicznych

SPIS TREŚCI

Rozdział I	Dane Zamawiającego (nazwa oraz adres Zamawiającego).
Rozdział II	Tryb udzielenia zamówienia.
Rozdział III	Informacje ogólne oraz opis przedmiotu zamówienia wraz z oznaczeniem wynikającym ze Wspólnego Słownika Zamówień (CPV).
Rozdział IV	Termin wykonania zamówienia.
Rozdział V	Warunki udziału w postępowaniu.
Rozdział Va	Podstawy wykluczenia.
Rozdział VI	Wykaz oświadczeń i dokumentów potwierdzających spełnienie warunków udziału w postępowaniu, brak podstaw do wykluczenia oraz zawartość oferty.
Rozdział VII	Informacje o sposobie porozumiewania się Zamawiającego z Wykonawcami oraz przekazywania oświadczeń lub dokumentów, a także wskazanie osób uprawnionych do porozumiewania się z Wykonawcami.
Rozdział VIII	Informacje dotyczące wadium.
Rozdział IX	Termin związania ofertą.
Rozdział X	Opis sposobu przygotowywania ofert.
Rozdział XI	Miejsce oraz termin składania i otwarcia ofert.
Rozdział XII	Opis sposobu obliczenia ceny.
Rozdział XIII	Opis kryteriów wraz z podaniem wag tych kryteriów i sposobu oceny ofert.
Rozdział XIV	Formalności po wyborze oferty w celu zawarcia umowy.
Rozdział XV	Zabezpieczenie należytego wykonania umowy.
Rozdział XVI	Istotne dla stron postanowienia, które zostaną wprowadzone do treści zawieranej umowy.
Rozdział XVII	Pouczenie o środkach ochrony prawnej.

I. Dane Zamawiającego

1. Powiat Czarnkowsko-Trzcianecki

ul. Rybaki 3, 64-700 Czarnków

telefon(y): 067-2530160

fax: 067-2530161

NIP: 763-20-92-218

w imieniu którego zamówienie publiczne prowadzi:

Starostwo Powiatowe w Czarnkowie

ul. Rybaki 3, 64-700 Czarnków

telefon(y): 067-2530160

fax: 067-2530161

2. Adres do korespondencji:

Starostwo Powiatowe w Czarnkowie

ul. Rybaki 3, 64-700 Czarnków

osoba wyznaczona do kontaktu: Sławomir Twarowski tel.608310192

e-mail: or-st@pct.bipst.pl

3. Wszelkie pisma Wykonawcy winni kierować na adres wskazany w pkt. 2.

Miejsce składania i otwarcia ofert wyszczególniono w Roz. XI SIWZ.

II. Tryb udzielania zamówienia

Postępowanie prowadzone jest w trybie przetargu nieograniczonego na podstawie art. 10 ust. 1 w związku z art. 39 ustawy z dnia 29 stycznia 2004 r. Prawo zamówień publicznych, zwanej dalej ustawą, o wartości zamówienia nie przekraczającej kwoty określonej w przepisach wydanych na podstawie art. 11 ust. 8 ww. ustawy. Specyfikacja Istotnych Warunków Zamówienia w dalszej części tekstu określana będzie skrótem „SIWZ”.

III. Informacje ogólne oraz opis przedmiotu zamówienia wraz z oznaczeniem wynikającym ze wspólnego słownika zamówień CPV.

INFORMACJE OGÓLNE.

1. Przedmiotem zamówienia są roboty budowlane.
2. Zamawiający **nie** przewiduje możliwości udzielenia zamówień, o których mowa w art. 67 ustawy.
3. Zamawiający **nie** dopuszcza możliwości składania ofert wariantowych.
4. Zamawiający **nie** dopuszcza możliwości składania ofert częściowych.
5. Zamawiający dopuszcza możliwość zastosowania rozwiązań równoważnych opisywanym.
Przez rozwiązania równoważne zamawiający rozumie zastosowanie przez Wykonawcę urządzeń, materiałów itp. innych niż opisane w SIWZ, projektach, które spełniają wymagania opisane przez Zamawiającego pod względem technicznym, energetycznym, użytkowym, materiałowym zgodności z normami.
6. Zamawiający **nie** przewiduje aukcji elektronicznej.
7. Zamawiający **nie** przewiduje możliwości zawarcia umowy ramowej.
8. Zamawiający **nie** przewiduje udzielenia zaliczek na poczet wykonania zamówienia.
9. Wykonawca **może** powierzyć wykonanie zamówienia podwykonawcom.
10. Zamawiający **nie** stawia wymagań związanych z realizacją zamówienia, o których mowa w art. 29 ust. 4 ustawy.
11. Zamawiający przewiduje wymagania, o których mowa w art. 29 ust. 3a ustawy. i określa je, stosownie do art. 36 ust. 2 pkt 8a ustawy – wymagania zawarto w umowie.
12. Zamawiający **nie** przewiduje zwrotu kosztów udziału w postępowaniu.
13. Zamawiający **nie** zastrzega obowiązku osobistego wykonania przez Wykonawcę kluczowej części zamówienia.
16. Zamawiający **nie** wymaga przedstawienia informacji zawartych w ofercie w postaci katalogów elektronicznych lub dołączenia katalogów elektronicznych do oferty, w sytuacji o której mowa w art. 10a ust. 2 ustawy.
17. Zamawiający **stosuje** tzw. procedurę odwróconą wynikającą z art. 24aa ustawy.

OPIS PRZEDMIOTU ZAMÓWIENIA.

Przedmiotem zamówienia jest wyburzenie istniejącego budynku sali gimnastycznej, budowa nowej sali gimnastycznej wraz z zapleczem sanitarno-higienicznym oraz termomodernizacją i remontem przyległego do niej budynku dydaktycznego LO im. Janka z Czarnkowa w Czarnkowie oraz zagospodarowanie terenu przyległego. Zamawiający informuje, iż planowane przedsięwzięcie zlokalizowane jest na terenie istniejącego LO w Czarnkowie przy ul. Kościuszki 92 w związku z czym teren budowy należy zabezpieczyć w taki sposób aby zapewnić bezpieczeństwo osób przebywających na pozostałym terenie Liceum.

Zamawiający informuje Do dnia zawarcia umowy wykonawca którego oferta zostanie wybrana jako najkorzystniejsza, dostarczy: polisę OC, potwierdzającą, iż w trakcie całego okresu realizacji zamówienia Wykonawca będzie ubezpieczony od odpowiedzialności cywilnej z tytułu prowadzonej działalności gospodarczej obejmującej zakres wykonywanych

robót wynikających ze specyfikacji zawartą bez udziałów własnych na kwotę co najmniej 2 000 000,00zł. Zamawiający dopuszcza franszyzę redukcyjną do kwoty nie wyższej niż 1000,00zł. brutto. W przypadku gdy zakres podstawowy ubezpieczenia nie pokrywa ryzyka związanego z robotami wynikającymi ze specyfikacji należy zakres ten rozszerzyć o odpowiednie klauzule stosowane przez danego ubezpieczyciela celem uzyskania pełnej ochrony wynikającej z zawartej umowy; wypełnione kosztorysy ofertowe na kwotę zgodną z ofertą, które posłużą do wyliczenia kosztów kwalifikowanych przedsięwzięcia.

Kody CPV: 45100000-8; 45110000-1; 45111000-1; 45111200-0; 51112910-4; 45111200-0; 45320000-6; 45262522-6; 44112310-4; 45262300-4; 45261210-9; 45400000-1; 45431000-7; 45262522-6; 45410000-4; 45421160-3; 45330000-9; 45215000-7; 45331100-7; 45310000-3.

IV. Termin wykonania przedmiotu zamówienia

Zamówienie będzie realizowane w terminie: 17 miesięcy od daty zawarcia umowy.

V. Warunki udziału w postępowaniu

1. Na podstawie art. 22 ust. 1b pkt. 1) ustawy, o udzielenie niniejszego zamówienia mogą ubiegać się Wykonawcy, którzy **spełniają warunek udziału w postępowaniu dotyczący kompetencji lub uprawnień do prowadzenia określonej działalności zawodowej, o ile wynika to z odrębnych przepisów** – *zamawiający nie określił dodatkowych wymagań dla tego warunku.*

2. Na podstawie art. 22 ust. 1b pkt. 2) ustawy, o udzielenie niniejszego zamówienia mogą ubiegać się Wykonawcy, którzy **spełniają warunek udziału w postępowaniu dotyczący sytuacji ekonomicznej lub finansowej** tj. *Wykonawca musi wykazać, że posiada ubezpieczenie odpowiedzialności cywilnej na sumę gwarancyjną określoną przez Zamawiającego;*

Na potwierdzenie spełniania opisanego powyżej warunku Zamawiający będzie żądał dokumentów określonych w Roz. VI ust. 1 pkt. b) SIWZ.

3. Na podstawie art. 22 ust. 1b pkt. 3) ustawy, o udzielenie niniejszego zamówienia mogą ubiegać się Wykonawcy, którzy **spełniają warunek udziału w postępowaniu dotyczący zdolności technicznej lub zawodowej** tj. *Wykonawca należycie wykonywał nie wcześniej niż w okresie ostatnich 5 lat przed upływem terminu składania ofert albo wniosków o dopuszczenie do udziału w postępowaniu, a jeżeli okres prowadzenia działalności jest krótszy - w tym okresie, roboty budowlane objęte przedmiotem zamówienia oraz dysponuje osobami skierowanymi do realizacji zamówienia publicznego. Na potwierdzenie spełniania opisanego powyżej warunku Zamawiający będzie żądał dokumentów określonych w Roz. VI ust. 1 pkt. c) i d) SIWZ.*

Va. Podstawy wykluczenia.

O udzielenie niniejszego zamówienia mogą ubiegać się Wykonawcy, którzy nie podlegają wykluczeniu z postępowania o udzielenie zamówienia na podstawie **art. 24 ust. 1 pkt. 12 – 23 i art. 24 ust. 5 pkt. 1** ustawy.

Na wykazanie nie podlegania wykluczeniu Zamawiający będzie żądał dokumentów określonych w Roz. VI ust. 2 SIWZ.

VI. Wykaz oświadczeń i dokumentów potwierdzających spełnienie warunków udziału w postępowaniu, brak podstaw do wykluczenia oraz zawartość oferty.

Oświadczenia tylko w oryginale, pozostałe dokumenty należy przedstawić w formie oryginałów lub kopii. Dokumenty złożone w formie kopii muszą zostać poświadczane za zgodność z oryginałem przez Wykonawcę, z tym jednak zastrzeżeniem, że **dla pełnomocnictw obowiązuje jedynie forma oryginału albo też odpisu notarialnie poświadczonego za zgodność z oryginałem.**

1. **W celu wykazania spełniania przez Wykonawcę warunków udziału w postępowaniu, Zamawiający wymaga przedstawienia następujących oświadczeń i dokumentów:**

a) aktualnego na dzień składania ofert **Oświadczenia** z art. 22 ust. 1 pkt. 2) i ust. 1 b ustawy – zgodnie z **Załącznikiem nr 1A do SIWZ (składane razem z ofertą);**

(Dokument składany na wezwanie Zamawiającego – do złożenia tego dokumentu zostanie zobligowany Wykonawca, którego oferta została najwyżej oceniona).

b) aktualnej polisy, potwierdzającej, iż Wykonawca będzie ubezpieczony od odpowiedzialności cywilnej z tytułu prowadzonej działalności gospodarczej na kwotę co najmniej 2 000 000,00zł. **(Dokument składany na wezwanie Zamawiającego – do złożenia tego dokumentu zostanie zobligowany Wykonawca, którego oferta została najwyżej oceniona).**

c) wykazu robót budowlanych wykonanych nie wcześniej niż w okresie ostatnich 5 lat przed upływem terminu składania ofert albo wniosków o dopuszczenie do udziału w postępowaniu, a jeżeli okres prowadzenia działalności jest krótszy - w tym okresie, wraz z podaniem ich rodzaju, wartości, daty, miejsca wykonania i podmiotów, na rzecz których roboty te zostały wykonane, z załączeniem dowodów określających czy te roboty budowlane zostały wykonane należycie, w szczególności informacji o tym czy roboty zostały wykonane zgodnie z przepisami prawa budowlanego i prawidłowo ukończone, przy czym dowodami, o których mowa, są referencje bądź inne dokumenty wystawione przez podmiot, na rzecz którego roboty budowlane były wykonywane, a jeżeli z uzasadnionej przyczyny o obiektywnym charakterze wykonawca nie jest w stanie uzyskać tych dokumentów - inne dokumenty. Zamawiający uzna spełnienie przedmiotowego warunku jeżeli z wykazu wynikać będzie wykonanie minimum jednej roboty ogólnobudowlanej tj.: wielobranżowej (obejmującej co najmniej roboty z branży budowlanej, sanitarnej i elektrycznej) dla budynku użyteczności publicznej* której wartość brutto była większa lub równa 4 500 000,00 zł. zgodnie z **Załącznikiem nr 3 do SIWZ.**

Zamawiający zastrzega, że w przypadku wykonawców wspólnie ubiegających się o udzielenie zamówienia, warunek nie podlega sumowaniu, tj. jeden z wykonawców wspólnie ubiegających się o udzielenie zamówienia musi wykazać się całym wymaganym doświadczeniem powyżej (warunek nie będzie spełniony, jeżeli wszyscy wykonawcy wspólnie ubiegający się o udzielenie zamówienia w sumie wykazują się wymaganym doświadczeniem, ale żaden z nich indywidualnie nie wykazał się całym wymaganym doświadczeniem)

* Przez budynek użyteczności publicznej Zamawiający rozumie, zgodnie z Rozporządzeniem Ministra Infrastruktury z dnia 12 kwietnia 2002 r. w sprawie warunków technicznych, jakimi powinny odpowiadać budynki i ich usytuowanie (tj. z dnia 17 lipca 2015 r. (Dz.U. z 2015 r. poz. 1422) – budynek przeznaczony na potrzeby administracji publicznej, wymiaru sprawiedliwości, kultury, kultu religijnego, oświaty, szkolnictwa wyższego, nauki, wychowania, opieki zdrowotnej, społecznej lub socjalnej, obsługi bankowej, handlu, gastronomii, usług, w tym usług pocztowych lub telekomunikacyjnych, turystyki, sportu, obsługi pasażerów w transporcie

d) wykazu osób, skierowanych przez wykonawcę do realizacji zamówienia publicznego legitymujące się uprawnieniami do kierowania robotami budowlanymi bez ograniczeń wydawanymi na podstawie Rozporządzenia Ministra Infrastruktury i Rozwoju z dnia 11 września 2014 r. w sprawie samodzielnych funkcji technicznych w budownictwie (tj. Dz. U. 2014 poz. 1278) lub odpowiadające im ważne uprawnienia budowlane wydane na podstawie wcześniej obowiązujących przepisów, lub odpowiadające im uprawnienia budowlane, które zostały wydane obywatelom państw Europejskiego Obszaru Gospodarczego oraz Konfederacji Szwajcarskiej, z zastrzeżeniem art. 12a oraz innych przepisów ustawy Prawo Budowlane (tj.: Dz. U. z 2017 r. poz. 1332 ze zm.) oraz ustawy o zasadach uznawania kwalifikacji zawodowych nabytych w państwach członkowskich Unii Europejskiej (Dz. U. 2016 poz. 65), w szczególności odpowiedzialnych za kierowanie robotami budowlanymi, wraz z informacjami na temat ich uprawnień, doświadczenia niezbędnych do wykonania zamówienia publicznego, a także zakresu wykonywanych przez nie czynności oraz informacją o podstawie do dysponowania tymi osobami zgodnie z **Załącznikiem nr 4 do SIWZ**.

Z wykazu musi wynikać dysponowanie:

- 1) 1 osobą posiadającą uprawnienia w specjalności konstrukcyjno-budowlanej, która posiada:
 - minimum dziesięcioletnie doświadczenie jako kierownik budowy w specjalności konstrukcyjno-budowlanej,
 - doświadczenie w realizacji minimum jednej roboty budowlanej obejmującej budowę, rozbudowę lub przebudowę budynku o wartości nie mniejszej niż 4.500.000 zł brutto będąc na stanowisku Kierownika budowy w specjalności konstrukcyjno-budowlanej.

UWAGA: Wykonawca musi posłużyć się tą samą osobą na potwierdzenie powyższego warunku udziału oraz w kryterium „doświadczenie Kierownika budowy”

- 2) 1 osobą posiadającą uprawnienia w specjalności instalacyjnej w zakresie sieci, instalacji i urządzeń cieplnych, wentylacyjnych, gazowych, wodociągowych i kanalizacyjnych oraz min. 3 letni staż pracy,
- 3) 1 osobą posiadającą uprawnienia w specjalności instalacyjnej w zakresie sieci, instalacji i urządzeń elektrycznych i elektroenergetycznych oraz min. 3 letni staż pracy,

(Dokument składany na wezwanie Zamawiającego – do złożenia tego dokumentu zostanie zobligowany Wykonawca, którego oferta została najwyżej oceniona).

2. W celu wykazania braku podstaw wykluczenia z postępowania o udzielenie zamówienia, Zamawiający wymaga następujących oświadczeń lub dokumentów, ocena wykazania braku podstaw wykluczenia zostanie dokonana w oparciu o:

- a) aktualne na dzień składania ofert Oświadczenie o braku podstaw do wykluczenia na podstawie art. 24 ust. 1 i ust. 5 pkt. 1 ustawy – zgodnie z **Załącznikiem nr 1 B do SIWZ (składane razem z ofertą);**
- b) Oświadczenie o przynależności lub nie przynależności do tej samej grupy kapitałowej w związku z art. 24 ust. 1 pkt. 23) ustawy zgodnie z **Załącznikiem nr 1C do SIWZ;**

UWAGA: Zgodnie z art. 24 ust. 11 ustawy, Wykonawca przekazuje Zamawiającemu powyższy dokument w terminie 3 dni od zamieszczenia przez Zamawiającego na stronie internetowej informacji, o której mowa w art. 86 ust.5 ustawy.

- c) aktualny na dzień złożenia odpisu z właściwego rejestru lub z centralnej ewidencji i informacji o działalności gospodarczej, jeżeli odrębne przepisy wymagają wpisu do rejestru lub ewidencji, w celu potwierdzenia braku podstaw wykluczenia na podstawie art. 24 ust. 5 pkt. 1 ustawy (oryginał lub kopia poświadczona za zgodność z oryginałem przez Wykonawcę).

UWAGA: Złożenie na wezwanie Zamawiającego ww. dokument będzie obligowało wyłącznie Wykonawcę, którego oferta została najwyżej oceniona.

Ponadto do oferty należy załączyć następujące dokumenty:

1. formularz ofertowy zgodny z Załącznikiem nr 2 do SIWZ,
2. dokumenty potwierdzające uprawnienia osób podpisujących ofertę Wykonawcy do działania w jego imieniu (w tym także pełnomocnictwa), o ile uprawnienia te nie wynikają z dokumentów rejestrowych. Pełnomocnictwo powinno zostać złożone albo w formie oryginału albo w formie kopii notarialnie poświadczonej za zgodność z oryginałem;
3. jeżeli Wykonawca, wykazując spełnianie warunków, o których mowa w Rozdziale IV SIWZ powołuje się na zasoby innych podmiotów w celu wykazania braku istnienia wobec nich podstaw wykluczenia oraz spełnienia, w zakresie w jakim powołuje się na ich zasoby, warunków udziału w postępowaniu – zamieszcza informacje o tych podmiotach w oświadczeniach (Załącznik nr 1A i 1B do SIWZ).
4. **Korzystanie przez Wykonawcę ze zdolności technicznych lub sytuacji ekonomicznej innych podmiotów.**
 - 1) Wykonawca może w celu potwierdzenia spełniania warunków udziału w postępowaniu, w stosownych sytuacjach oraz w odniesieniu do konkretnego zamówienia, lub jego części, polegać na zdolności opisanej w Rozdziale V ust. 1 SIWZ innych podmiotów, niezależnie od charakteru prawnego łączących go z nim stosunków prawnych.
 - 2) Wykonawca, który polega na zdolnościach lub sytuacji innych podmiotów, przedłoży Zamawiającemu dokumenty z których wynikać będzie dysponowanie niezbędnymi zasobami tych podmiotów, w szczególności: przedstawiając zobowiązanie tych podmiotów do oddania mu do dyspozycji niezbędnych zasobów na potrzeby realizacji zamówienia. **Zakres pisemny zobowiązania** powinien zawierać co najmniej informacje wynikające z §9 Rozporządzenia Ministra Rozwoju z dnia 26 lipca 2016 r. w sprawie rodzajów dokumentów, jakich może żądać Zamawiający od Wykonawcy w postępowaniu o udzielenie zamówienia (Dz. U. z 2016 r., poz. 1126), które określają w szczególności:
 - zakres dostępnych Wykonawcy zasobów innego podmiotu;
 - sposób wykorzystania zasobów innego podmiotu, przez Wykonawcę, przy wykonywaniu zamówienia publicznego;
 - zakres i okres udziału innego podmiotu przy wykonywaniu zamówienia publicznego;
 - czy podmiot, na zdolnościach którego Wykonawca polega w odniesieniu do warunku udziału w postępowaniu dotyczącego doświadczenia zrealizuje te usługi, których wskazane zdolności dotyczą.

3) W odniesieniu do warunku **dotyczącego doświadczenia, Wykonawcy mogą polegać na zdolnościach innych podmiotów, jeśli podmioty te zrealizują usługi, do realizacji których te zdolności są wymagane.**

4) Zamawiający ocenia, czy udostępniane Wykonawcy przez inne podmioty zdolności, pozwalają na wykazanie przez Wykonawcę spełnienia warunków udziału w postępowaniu oraz bada, czy nie zachodzą wobec tego podmiotu podstawy wykluczenia, o których mowa w art. 24 ust. 1 pkt. 13-22 i ust. 5 pkt. 1 ustawy.

5) Wykonawca, który powołuje się **na zasoby innych podmiotów**, w celu wykazania braku istnienia wobec nich podstaw wykluczenia oraz spełnienia, w zakresie, w jakim powołuje się na ich zasoby, warunku udziału w postępowaniu zamieszcza informacje o tych podmiotach w oświadczeniach (Załącznik nr 1A i 1B do SIWZ).

6) Zamawiający żąda wskazania przez wykonawcę części zamówienia, których wykonanie zamierza powierzyć podwykonawcom, i podania przez wykonawcę firm podwykonawców. (Załącznik nr 1B do SIWZ).

7) Zamawiający może żądać, w wyznaczonym przez siebie terminie wyjaśnień dotyczących wszelkich przedstawionych przez Wykonawcę dokumentów lub oświadczeń.

8) Art. 26 ust. 3 i 4 ustawy ma również zastosowanie w odniesieniu do listy podmiotów należącej do tej samej grupy kapitałowej lub do informacji o należeniu do niej (Załącznik Nr 1C do SIWZ).

9) Na podstawie art. 26 ust. 2 ustawy, Zamawiający przed udzieleniem zamówienia, może wezwać wykonawcę, którego oferta została najwyżej oceniona, do złożenia w wyznaczonym, nie krótszym niż 5 dni, terminie aktualnych na dzień złożenia oświadczeń lub dokumentów potwierdzających okoliczności, o których mowa w art. 25 ust. 1 ustawy.

5. Wykonawcy zagraniczni:

5.1 Jeżeli wykonawca ma siedzibę lub miejsce zamieszkania poza terytorium Rzeczypospolitej Polskiej, zamiast dokument, o których mowa w VI.2.c) SIWZ składa dokument lub dokumenty wystawione w kraju, w którym Wykonawca ma siedzibę lub miejsce zamieszkania potwierdzające, że nie otwarto jego likwidacji ani nie ogłoszono upadłości.

Dokumenty te powinny być wystawione nie wcześniej niż 6 miesięcy przed upływem terminu składania ofert. Jeżeli w kraju, w którym Wykonawca ma siedzibę lub miejsce zamieszkania lub miejsce zamieszkania ma osoba, której dokument dotyczy, nie wydaje się dokumentów, o których mowa w ust. 5.1, zastępuje się je dokumentem zawierającym odpowiednio oświadczenie wykonawcy, ze wskazaniem osoby albo osób uprawnionych do jego reprezentacji, lub oświadczenie osoby, której dokument miał dotyczyć, złożone przed notariuszem lub przed organem sądowym, administracyjnym albo organem samorządu zawodowego lub gospodarczego właściwym ze względu na siedzibę lub miejsce zamieszkania wykonawcy lub miejsce zamieszkania tej osoby. Przepis dotyczący terminów wystawienia dokumentów stosuje się odpowiednio.

5.2 W przypadku wątpliwości co do treści dokumentu złożonego przez Wykonawcę, Zamawiający może zwrócić się do właściwych organów odpowiednio

kraju, w którym Wykonawca ma siedzibę lub miejsce zamieszkania lub miejsce zamieszkania ma osoba, której dokument dotyczy, o udzielenie niezbędnych informacji dotyczących tego dokumentu.

6. Wykonawcy, którzy wspólnie ubiegają się o udzielenie zamówienia (np. konsorcjum).

1) ustanawiają pełnomocnika (lidera) do reprezentowania ich w postępowaniu o udzielenie zamówienia publicznego albo reprezentowania w postępowaniu i zawarcia umowy w sprawie zamówienia publicznego. Przepisy ustawy dotyczące Wykonawcy stosuje się odpowiednio do Wykonawców wspólnie ubiegających się o udzielenie zamówienia.

2) W przypadku **wspólnego ubiegania się o zamówienie przez Wykonawców**, oświadczenia (Załącznik nr 1 A, 1 B oraz 1 C do SIWZ) składa każdy z Wykonawców wspólnie ubiegających się o zamówienie. Dokumenty te potwierdzają spełnianie warunków udziału w postępowaniu oraz brak podstaw wykluczenia w zakresie, w którym każdy z Wykonawców wykazuje spełnianie warunków udziału w postępowaniu oraz brak podstaw wykluczenia.

3) Wykonawcy działający wspólnie ponoszą solidarną odpowiedzialność za wykonanie umowy. Jeżeli oferta Wykonawców ubiegających się wspólnie zostanie wybrana, Zamawiający będzie żądać przed zawarciem umowy w sprawie zamówienia publicznego, umowy regulującej współpracę tych Wykonawców.

VII. Informacje o sposobie porozumiewania się Zamawiającego z Wykonawcami oraz przekazywania oświadczeń lub dokumentów, a także wskazanie osób uprawnionych do porozumiewania się z Wykonawcami.

1. W niniejszym postępowaniu wszelkie oświadczenia, wnioski, zawiadomienia oraz informacje Zamawiający i Wykonawcy przekazują pisemnie. Zamawiający dopuszcza ponadto formę porozumiewania się przy użyciu środków komunikacji elektronicznej (tj. poczty elektronicznej), przy czym w ten sposób przesłane oświadczenia, wnioski, zawiadomienia oraz informacje muszą zostać potwierdzone pisemnie.

2. **Zamawiający nie dopuszcza wyłącznego przekazywania oświadczeń lub dokumentów pocztą elektroniczną bez skutecznego zachowania formy pisemnej.**

Oświadczenia, dokumenty, oferty w tym ich uzupełnienia, poprawienia, wyjaśnienia – o których mowa w art. 26 ust. 2 f i ust. 3 ustawy jednak – pod rygorem nieważności – muszą zostać złożone w formie pisemnej.

Zamawiający informuje, że wezwania, informacje wysyłane będą tylko za pomocą poczty elektronicznej. Dokumenty po stronie Zamawiającego podpisywane będą elektronicznym podpisem kwalifikowanym.

3. Osoby uprawnione do porozumiewania się z Wykonawcami:

Sławomir Twarowski – Naczelnik Wydziału Or-Og kom.608310192 w godz.10.00 – 14.00, email: or-st@pct.bipst.pl

1. Zapytania dotyczące SIWZ muszą być kierowane zgodnie z formą przewidzianą w ust. 1 z adnotacją: „Zapytania – przetarg nieograniczony pn.: „.....”.

2. Wykonawca może zwrócić się do Zamawiającego o wyjaśnienie treści SIWZ. Zamawiający jest obowiązany niezwłocznie udzielić wyjaśnień, jednak nie później niż na 2 dni przed upływem terminu składania ofert – pod warunkiem, że wniosek o wyjaśnienie treści SIWZ wpłynął do Zamawiającego nie później niż do końca dnia, w którym upływa połowa wyznaczonego terminu składania ofert.

3. Jeżeli wniosek o wyjaśnienie treści SIWZ wpłynął po upływie terminu składania wniosku lub dotyczy udzielonych wyjaśnień, Zamawiający może udzielić wyjaśnień albo pozostawić wniosek bez rozpoznania.
4. Przedłużenie terminu składania ofert nie wpływa na bieg terminu składania wniosku o wyjaśnienie treści SIWZ.
5. Treść zapytań wraz z wyjaśnieniami Zamawiający zamieści na stronie internetowej Zamawiającego.
6. Zamawiający nie będzie zwoływać zebrania wszystkich Wykonawców w celu wyjaśnienia wątpliwości dotyczących treści SIWZ.
7. W uzasadnionych przypadkach Zamawiający może przed upływem terminu składania ofert zmodyfikować treść SIWZ. Dokonaną w ten sposób zmianę treści Zamawiający zamieści na stronie internetowej Zamawiającego.

VIII. Informacje dotyczące wadium.

Zamawiający nie wymaga wniesienia wadium w niniejszym postępowaniu.

IX. Termin związania ofertą.

W niniejszym postępowaniu termin związania ofertą wynosi 30 dni od dnia otwarcia ofert.

X. Opis sposobu przygotowywania ofert.

1. Każdy Wykonawca może złożyć w niniejszym postępowaniu tylko jedną ofertę.
2. Ofertę należy złożyć, pod rygorem nieważności, w formie pisemnej w języku polskim, pismem czytelnym, trwałym środkiem pisarskim.
3. Dokumenty składające się na ofertę należy składać w formie oryginałów lub kopii poświadczonych „za zgodność z oryginałem”. Oświadczenia należy składać wyłącznie w formie oryginału. Zamawiający może żądać przedstawienia oryginału lub notarialnie poświadczonej kopii dokumentu, gdy złożona przez Wykonawcę kopia dokumentu jest nieczytelna lub budzi wątpliwości co do jej prawdziwości.
Poświadczenia za zgodność z oryginałem dokonuje odpowiednio Wykonawca, podmiot, na którego zdolnościach lub sytuacji polega Wykonawca, Wykonawcy wspólnie ubiegający się o udzielenie zamówienia publicznego albo podwykonawca, w zakresie dokumentów, którego każdego z nich dotyczą.
Niezależnie od powyższego zastrzeżenia, pełnomocnictwo musi zostać złożone w formie oryginału lub poświadczonej notarialnie kopii.
4. Dokumenty sporządzone w języku obcym muszą być złożone wraz z tłumaczeniem na język polski.
5. Treść oferty musi odpowiadać treści SIWZ.
6. Zamawiający nie dopuszcza możliwości składania oświadczeń, dokumentów, ofert lub ich uzupełnień, poprawienia, wyjaśnienia za pomocą poczty elektronicznej.
7. Oferta winna zawierać, co najmniej następujące informacje:
 - a) dane o Wykonawcy (nazwę Wykonawcy, NIP, dokładny adres, telefon, e-mail),
 - b) przedmiot oferty,
 - c) cenę brutto przedmiotu oferty podaną w złotych polskich; cena brutto (to jest z podatkiem VAT) powinna obejmować wykonanie całego przedmiotu zamówienia,
 - d) szczegółowy wykaz załączonych dokumentów.

Wykonawca w ramach oferty może wypełnić formularz ofertowy wg wzoru stanowiącego Załącznik nr 3 do SIWZ.

8. Poprawki w ofercie muszą być naniesione czytelnie oraz opatrzone podpisem osoby (osób) podpisującej ofertę. Brak podpisu skutkować będzie odrzuceniem oferty.
9. Karty oferty powinny być spięte w sposób gwarantujący jej trwałość. Zaleca się ponumerowanie zapisanych stron.

10. Koszty związane z przygotowaniem i złożeniem oferty ponosi Wykonawca. Zamawiający nie przewiduje możliwości zwrotu kosztów przygotowania oferty przetargowej. Wykonawca powinien zapoznać się z całością SIWZ, której integralną część stanowią załączniki.
11. Zamawiający niezwłocznie zwraca ofertę, która została złożona po terminie.
12. Oferty winny być złożone w zamkniętej kopercie, z opisem szczegółowo wskazanym w Roz. XI ust. 2 niniejszej SIWZ oraz pełną nazwą oraz dokładnym adresem Wykonawcy - zawierającej wewnątrz całościową ofertę Wykonawcy w niniejszym postępowaniu.
W sytuacji braku powyższych informacji, Zamawiający nie ponosi odpowiedzialności za zdarzenia wynikające z tego braku np. przypadkowe otwarcie ofert w przypadku składania ofert przed wyznaczonym terminem składania, a w przypadku składania oferty pocztą lub pocztą kurierską za jej nie otwarcie w trakcie sesji otwarcia ofert.
13. Wszystkie załączniki stanowią integralną część niniejszej SIWZ.
14. Oferta, tzn. formularz ofertowy i wszystkie wymagane dokumenty i oświadczenia muszą być podpisane przez osobę albo osoby upoważnione do reprezentowania Wykonawcy.
W przypadku, gdy osoba podpisująca ofertę w imieniu Wykonawcy nie jest wpisana do właściwego rejestru jako osoba upoważniona do reprezentacji, musi przedstawić pełnomocnictwo do występowania w imieniu Wykonawcy oraz jego reprezentowania i zaciągania zobowiązań finansowych.
15. Oferty nie odpowiadające zasadom określonym w ustawie oraz nie spełniające wymagań ustalonych w niniejszej SIWZ zostaną odrzucone.

XI. Miejsce oraz termin składania ofert i otwarcia ofert.

1. Ofertę należy złożyć w zamkniętej kopercie w siedzibie Zamawiającego - sekretariat w terminie do dnia **18.07.2018r do godz. 10.00**
2. Koperta powinna być zaadresowana w następujący sposób:

<p><i>Nazwa (firma) wykonawcy</i> <i>Adres wykonawcy</i></p> <p style="text-align: center;">Starostwo Powiatowe w Czarnkowie ul. Rybaki 3, 64-700 Czarnków</p> <p style="text-align: center;">Przetarg nieograniczony na: Budowę sali gimnastycznej wraz z zapleczem sanitarno-higienicznym oraz termomodernizacją i remontem przyległego do niej budynku dydaktycznego LO im. Janka z Czarnkowa w Czarnkowie</p> <p style="text-align: center;">Nie otwierać przed 18.07.2018r do godz. 10.15</p>

3. Otwarcie złożonych ofert nastąpi w dniu **18.07.2018r do godz. 10.15** w siedzibie Zamawiającego – biuro Wicestarosty. Otwarcie ofert jest jawne.
4. Wykonawca może przed upływem terminu do składania ofert zmienić lub wycofać ofertę. Zmiana lub wycofanie oferty następuje poprzez złożenie odrębnego oświadczenia w tym zakresie dostarczonego Zamawiającemu w odrębnej kopercie z adnotacją „zmiana” lub „wycofanie” oferty.
5. W przypadku zmiany treści oferty Wykonawca zamieszcza dokumenty zawierające zmienioną treść w kopercie opisanej w sposób przewidziany w pkt. 2 z dopiskiem „ZMIANA”.
6. Jeżeli Wykonawca zastrzega niejawnosć informacji stanowiących treść oferty, na podstawie art. 8 ust. 3 ustawy zobowiązany jest podać w ofercie odpowiednią informację oraz wpiąć dokumenty, których treść stanowi tajemnicę przedsiębiorstwa, w nieprzejrzyste opakowanie z dopiskiem „NIEJAWNE”. Tajemnicę przedsiębiorstwa

stanowią wyłącznie informacje w rozumieniu przepisów o zwalczaniu nieuczciwej konkurencji. Wykonawca nie może zastrzec informacji, o których mowa w art. 86 ust. 4 ustawy. Nie ujawnia się informacji stanowiących tajemnicę przedsiębiorstwa w rozumieniu przepisów o zwalczaniu nieuczciwej konkurencji, **jeżeli Wykonawca, nie później niż w terminie składania ofert zastrzegł, że nie mogą być one udostępniane oraz wykazał, iż zastrzeżone informacje stanowią tajemnicę przedsiębiorstwa.**

XII. Opis sposobu obliczenia ceny.

1. Zamawiający oceni i porówna jedynie te oferty, które odpowiadają zasadom określonym w ustawie i spełniają wymagania określone w SIWZ.
2. W ofercie należy podać cenę brutto realizacji zamówienia (z podatkiem VAT tj. 23 %) z dokładnością do dwóch miejsc po przecinku.
3. Cena oferty (i wszystkie jej składniki stanowiące podstawę do wzajemnych rozliczeń Wykonawcy z Zamawiającym) powinna być wyrażona w polskich złotych z dokładnością do dwóch miejsc po przecinku zgodnie z zasadami matematycznymi. Nie dopuszcza się zaokrągleń poprzez odrzucenie miejsc po przecinku.
4. **Jeżeli złożono ofertę, której wybór prowadziłby do powstania u Zamawiającego obowiązku podatkowego zgodnie z przepisami o podatku od towarów i usług, Zamawiający w celu oceny takiej oferty dolicza do przedstawionej w niej ceny podatek od towarów i usług, który miałby obowiązek rozliczyć zgodnie z tymi przepisami. Wykonawca, składając ofertę, informuje Zamawiającego, czy wybór oferty będzie prowadzić do powstania u Zamawiającego obowiązku podatkowego, wskazując nazwę, (rodzaj) towaru lub usługi, których dostawa lub świadczenie będzie prowadzić do jego powstania, oraz wskazując ich wartość bez kwoty podatku.**
5. Cena powinna być podana cyfrowo i słownie. W razie rozbieżności będzie przyjmowana cena określona słownie.
6. Cena oferty musi obejmować pełny zakres wykonania przedmiotu niniejszego zamówienia.
7. **Cena jest wartością ryczałtową.**
8. Zamawiający poprawia w ofercie oczywiste omyłki pisarskie, oczywiste omyłki rachunkowe, z uwzględnieniem konsekwencji rachunkowych dokonanych poprawek, inne omyłki polegające na niezgodności oferty ze specyfikacją istotnych warunków zamówienia, nie powodujące istotnych zmian w treści oferty, niezwłocznie zawiadamiając o tym Wykonawcę, którego oferta została poprawiona (art. 87 ust.2 ustawy).
9. Zamawiający odrzuci ofertę, jeżeli będzie zawierała rażąco niską cenę lub koszt w stosunku do przedmiotu zamówienia (art. 89 ust.1 pkt. 4 ustawy).

W przypadkach, gdy w ofercie będą kwoty wyrażone w innej walucie niż złoty, Zamawiający przeliczy podane kwoty na złoty (z dokładnością do dwóch miejsc po przecinku) po średnim kursie ogłoszonym przez Narodowy Bank Polski z dnia publikacji ogłoszenia o zamówieniu, a jeżeli w tym dniu kursu nie ogłoszono, to według tabeli kursów średnich NBP ostatnio przed tą datą ogłoszonych. Ten sam kurs Zamawiający przyjmie przy przeliczeniu innych danych finansowych.

XIII. Opis kryteriów wraz z podaniem wag tych kryteriów i sposobu oceny ofert.

1. Przy wyborze najkorzystniejszej oferty Zamawiający będzie się kierował następującymi kryteriami i ich wagami:
 - **Cena (C) 60%** – cena brutto zaoferowana przez Wykonawcę za wykonanie całości zamówienia

$$C_1 = \text{Cena najniższa spośród złożonych ofert} \times 100 \text{ pkt} \times 60 \%$$

- **Doświadczenie Kierownika budowy (D) 15%**

W ramach kryterium „doświadczenie Kierownika budowy” Zamawiający przyzna punkty w skali punktowej od 1 do 15 punktów, na podstawie podanego przez Wykonawcę w ofercie doświadczenia osoby skierowanej do realizacji zamówienia na stanowisku Kierownika budowy w specjalności konstrukcyjno-budowlanej. Wykonawca musi posłużyć się tą samą osobą w kryterium „doświadczenie Kierownika budowy” i na potwierdzenie warunku udziału w postępowaniu określonego w rozdz. VI.1.1) SIWZ.

Punkty przyznawane będą według poniższych zasad:

a) Za skierowanie do pełnienia funkcji Kierownika budowy w specjalności konstrukcyjno-budowlanej osoby posiadającej minimum dziesięcioletnie doświadczenie jako kierownik budowy w specjalności konstrukcyjno-budowlanej, która **posiada doświadczenie w realizacji jednego zadania** polegającego na budowie, rozbudowie przebudowie budynku o wartości nie mniejszej niż 4.500.000,00 zł brutto, **Zamawiający przyzna 1 (jeden) punktów.**

b) Za skierowanie do pełnienia funkcji Kierownika budowy w specjalności konstrukcyjno-budowlanej osoby posiadającej minimum dziesięcioletnie doświadczenie jako kierownik budowy w specjalności konstrukcyjno-budowlanej, która **posiada doświadczenie w realizacji dwóch zadań** polegającego na budowie, rozbudowie przebudowie budynku o wartości nie mniejszej niż 4.500.000,00 zł brutto każde, **Zamawiający przyzna 5 (pięć) punktów.**

c) Za skierowanie do pełnienia funkcji Kierownika budowy w specjalności konstrukcyjno-budowlanej osoby posiadającej minimum dziesięcioletnie doświadczenie jako kierownik budowy w specjalności konstrukcyjno-budowlanej, która **posiada doświadczenie w realizacji trzech zadań** polegającego na budowie, rozbudowie przebudowie budynku o wartości nie mniejszej niż 4.500.000,00 zł brutto każde, **Zamawiający przyzna 10 (dziesięć) punktów.**

d) Za skierowanie do pełnienia funkcji Kierownika budowy w specjalności konstrukcyjno-budowlanej osoby posiadającej minimum dziesięcioletnie doświadczenie jako kierownik budowy w specjalności konstrukcyjno-budowlanej, która **posiada doświadczenie w realizacji czterech i więcej zadań** polegającego na budowie, rozbudowie przebudowie budynku o wartości nie mniejszej niż 4.500.000,00 zł brutto każde, **Zamawiający przyzna 15 (piętnaście) punktów.**

UWAGA: Warunkiem przyznania punktacji w kryterium „doświadczenie Kierownika budowy” jest :

a) wskazanie w ofercie imienia i nazwiska osoby która będzie pełniła funkcję Kierownika budowy z uprawnieniami konstrukcyjno-budowlanymi,

b) wskazanie w ofercie liczby zrealizowanych zadań przez Kierownika budowy w specjalności konstrukcyjno-budowlanej o wartości min 4 500 000zł brutto każda.

Zamawiający przez pojęcie budynku rozumie „budynek użyteczności publicznej Zamawiający rozumie, zgodnie z Rozporządzeniem Ministra Infrastruktury z dnia 12 kwietnia 2002 r. w sprawie warunków technicznych, jakimi powinny odpowiadać budynki i ich usytuowanie (tj. z dnia 17 lipca 2015 r. (Dz.U. z 2015 r. poz. 1422) – budynek przeznaczony na potrzeby administracji publicznej, wymiaru sprawiedliwości, kultury, kultu religijnego, oświaty, szkolnictwa wyższego, nauki, wychowania, opieki zdrowotnej, społecznej lub socjalnej, obsługi bankowej, handlu, gastronomii, usług, w tym usług pocztowych lub telekomunikacyjnych, turystyki, sportu, obsługi pasażerów w transporcie kolejowym, drogowym, lotniczym, morskim lub wodnym śródlądowym, oraz inny budynek przeznaczony do wykonywania podobnych funkcji; za budynek użyteczności publicznej uznaje się także budynek biurowy lub socjalny”

-Przedłużenie okresu gwarancji jakości (G) 25 %

Wykonawca składając ofertę określa o ile miesięcy przedłuży okres gwarancji jakości wykonania zamówienia w stosunku do minimalnej gwarancji wynoszącej 36 miesięcy. Do porównania ofert będzie brana pod uwagę ilość miesięcy podana przez Wykonawcę w formularzu ofertowym.

Należy podać wyłącznie pełne miesiące. W innym przypadku zamawiający przyjmie do oceny ofert oraz do umowy ilość miesięcy zaokrągloną w dół do pełnych miesięcy tj. pomijając końcówkę.

Minimalny okres gwarancji jakości wynosi 36 miesięcy.

Wykonawca może wskazać maksymalnie 24 miesiące przedłużenia okresu gwarancji jakości (gwarancja wynosi wówczas 60 miesięcy).

Jeśli wykonawca w formularzu oferty wpisze więcej niż 24 miesiące przedłużenia okresu gwarancji jakości, zamawiający przyjmie do oceny ofert oraz do umowy maksymalną ilość miesięcy przedłużenia okresu gwarancji jakości tj. 24 miesiące. W przypadku wpisania „0” lub braku dokonania wpisu, zamawiający przyjmie wartość zero, a wykonawca otrzyma zero punktów, a okres gwarancji równy będzie minimalnemu okresowi gwarancji tj. 36 miesięcy.

Punkty wyznaczone będą wg wzoru:

$$G = \frac{\text{Liczba miesięcy o ile przedłużono minimalny okres gwarancji jakości badanej oferty}}{24} \times 25$$

W zakresie w/w kryteriów oferta może uzyskać maksymalnie 100 punktów.

2. Uzyskana punktacja w przedmiotowych kryteriach stanowić będzie łącznie sumę punktacji, liczonej wg. wzoru:
 O (ocena) = $C + D + G$
3. Oferta, która przedstawi najkorzystniejszy bilans wg przyjętych kryteriów, a tym samym otrzyma największą liczbę punktów w oparciu o określone kryteria, zostanie uznana za najkorzystniejszą. Pozostałe oferty zostaną sklasyfikowane zgodnie z ilością uzyskanych punktów.
4. W sytuacji, gdy nie będzie można wybrać najkorzystniejszej oferty z uwagi na to, że dwie lub więcej ofert przedstawia taki sam bilans ceny i innych kryteriów oceny ofert, zamawiający spośród tych ofert wybiera ofertę z najniższą ceną, a jeżeli zostały złożone oferty o takiej samej cenie, zamawiający wzywa wykonawców, którzy złożyli te oferty, do złożenia w terminie określonym przez zamawiającego ofert dodatkowych.
5. Zamawiający poprawia w ofercie:
 - oczywiste omyłki pisarskie;
 - oczywiste omyłki rachunkowe z uwzględnieniem konsekwencji rachunkowych dokonanych poprawek;
 - inne omyłki polegające na niezgodności oferty ze specyfikacją, nie powodujące istotnych zmian w treści oferty niezwłocznie zawiadamiając o tym wykonawcę, którego oferta została poprawiona.Zamawiający odrzuca ofertę, jeżeli Wykonawca, w terminie 3 dni od dnia doręczenia zawiadomienia nie zgodził się na poprawienie omyłki o której mowa w art. 87 ust. 2 pkt 3 ustawy.
6. Zamawiający udzieli zamówienia Wykonawcy, którego oferta odpowiada wszystkim wymaganiom przedstawionym w ustawie prawo zamówień publicznych oraz SIWZ, a także zostanie oceniona jako najkorzystniejsza, w oparciu o wskazane w ust. 1 kryteria.

XIV. Formalności po wyborze oferty przed zawarciem umowy.

1. Zamawiający po wyborze oferty niezwłocznie zawiadomi wszystkich Wykonawców, którzy złożyli oferty o:
 - a) wyborze najkorzystniejszej oferty, podając nazwę albo imię i nazwisko, siedzibę albo miejsce zamieszkania i adres, jeżeli jest miejscem wykonywania działalności Wykonawcy, którego ofertę wybrano, oraz nazwy albo imiona i nazwiska, siedziby albo miejsca zamieszkania i adresy, jeżeli są miejscami wykonywania działalności Wykonawców, którzy złożyli oferty, a także punktację przyznaną ofertom w każdym kryterium oceny ofert i łączną punktację,
 - b) Wykonawcach, którzy zostali wykluczeni,
 - c) Wykonawcach, których oferty zostały odrzucone, powodach odrzucenia oferty, a w przypadkach, o których mowa w art. 89 ust. 4 i 5, braku równoważności lub braku spełniania wymagań dotyczących wydajności lub funkcjonalności,
 - d) Wykonawcach, którzy złożyli oferty niepodlegające odrzuceniu, ale nie zostali zaproszeni do kolejnego etapu negocjacji albo dialogu,
 - e) dopuszczeniu do dynamicznego systemu zakupów,
 - f) nieustanowieniu dynamicznego systemu zakupów,
 - g) unieważnieniu postępowania
- podając uzasadnienie faktyczne i prawne.
2. Zamawiający informuje, iż umowa zostanie zawarta w terminie nie krótszym niż 5 dni od dnia przesłania przy użyciu poczty elektronicznej zawiadomienia o wyborze oferty.
3. W przypadku wniesienia odwołania, umowa może być zawarta dopiero po ogłoszeniu wyroku lub postanowienia kończącego postępowanie odwoławcze.
4. Jeżeli Wykonawca, którego oferta zostanie wybrana, uchyli się od zawarcia umowy, Zamawiający może wybrać ofertę najkorzystniejszą spośród pozostałych ofert, bez przeprowadzania ich ponownej oceny, chyba, że znajdą przesłanki unieważnienia postępowania.
5. Zamawiający udostępnia informacje, o których mowa w ust. 1 pkt. 1 i 5-7 ustawy, na stronie internetowej.

6. Dodatkowe informacje w sprawie zawieranej umowy:

Zamawiający poinformuje Wykonawcę, którego oferta została uznana za najkorzystniejszą, o terminie podpisania umowy w sprawie zamówienia publicznego.

XV. Zabezpieczenie należytego wykonania umowy.

Zamawiający ustalił konieczność wniesienia do dnia zawarcia umowy Zabezpieczenia Należytego Wykonania Umowy w wysokości **10%** ceny całkowitej podanej w ofercie.

Zabezpieczenie może być wnoszone według wyboru wykonawcy w jednej lub w kilku następujących formach:

- 1) pieniądzu;
- 2) poręczeniach bankowych lub poręczeniach spółdzielczej kasy oszczędnościowo-kredytowej, z tym że zobowiązanie kasy jest zawsze zobowiązaniem pieniężnym;
- 3) gwarancjach bankowych;
- 4) gwarancjach ubezpieczeniowych;
- 5) poręczeniach udzielanych przez podmioty, o których mowa w art. 6b ust. 5 pkt 2 ustawy z dnia 9 listopada 2000 r. o utworzeniu Polskiej Agencji Rozwoju Przedsiębiorczości.

W trakcie realizacji umowy wykonawca może dokonać zmiany formy zabezpieczenia na jedną lub kilka w/w form. Zmiana formy zabezpieczenia jest dokonywana z zachowaniem ciągłości zabezpieczenia i bez zmniejszenia jego wysokości.

Zamawiający zwraca zabezpieczenie w wysokości 70% wniesionego zabezpieczenia w terminie 30 dni od dnia wykonania zamówienia i uznania przez zamawiającego za należycie wykonane. Pozostawiona kwota w wysokości 30% wniesionego zabezpieczenia jest zwracana nie później niż w 15. dniu po upływie okresu rękojmi za wady. Przyjmuje się, że okres rękojmi jest równy okresowi udzielonej gwarancji.

XVI. Istotne dla stron postanowienia, które zostaną wprowadzone do treści zawieranej umowy.

Istotne dla stron postanowienia dotyczące umowy zawiera **Załącznik nr 5** do SIWZ.

XVII. Pouczenie o środkach ochrony prawnej.

1. Odwołanie przysługuje wyłącznie od niezgodnej z przepisami ustawy czynności Zamawiającego podjętej w postępowaniu o udzielenie zamówienia lub zaniechania czynności, do której Zamawiający jest zobowiązany na podstawie ustawy (art. 180 ust. 1 ustawy).
2. Jeżeli wartość zamówienia jest mniejsza niż kwoty określone w przepisach wydanych na podstawie art.11 ust. 8, odwołanie przysługuje wyłącznie wobec czynności (art. 180 ust. 2 ustawy):
 - 1) wyboru trybu negocjacji bez ogłoszenia, zamówienia z wolnej ręki lub zapytania o cenę;
 - 2) określenia warunków udziału w postępowaniu,
 - 3) wykluczenia odwołującego z postępowania o udzielenie zamówienia;
 - 4) odrzucenia oferty odwołującego,
 - 5) opisu przedmiotu zamówienia,
 - 6) wyboru najkorzystniejszej oferty.
3. Odwołanie wnosi się (art. 182 ust. 1 pkt. 1 i 2 ustawy):
w terminie **5 dni** od dnia przesłania informacji (za pomocą poczty elektronicznej) o czynności Zamawiającego stanowiącej podstawę jego wniesienia albo w terminie 10 dni – jeżeli zostały przesłane w inny sposób.
4. Odwołanie wobec treści ogłoszenia o zamówieniu, a jeżeli postępowanie jest prowadzone w trybie przetargu nieograniczonego, także wobec postanowień specyfikacji istotnych warunków zamówienia, wnosi się w terminie (art. 182 ust. 2 ustawy) **5 dni** od dnia zamieszczenia ogłoszenia w Biuletynie Zamówień Publicznych lub specyfikacji istotnych warunków zamówienia na stronie internetowej.
5. W przypadku wniesienia odwołania wobec treści ogłoszenia o zamówieniu lub postanowień SIWZ, Zamawiający może przedłużyć termin składania ofert (art. 182 ust. 5 ustawy).
6. W przypadku wniesienia odwołania po upływie terminu składania ofert bieg terminu związania ofertą ulega zawieszeniu do czasu ogłoszenia przez Izbę orzeczenia (art. 182 ust. 6 ustawy).
7. Odwołanie powinno wskazywać czynność lub zaniechanie czynności Zamawiającego, której zarzuca się niezgodność z przepisami ustawy, zawierać zwięzłe przedstawienie zarzutów, określać żądanie oraz wskazywać okoliczności faktyczne i prawne uzasadniające wniesienie odwołania (art.180 ust. 3 ustawy).

8. Odwołanie wnosi się do Prezesa Izby w formie pisemnej lub w postaci elektronicznej, podpisane bezpiecznym podpisem elektronicznym weryfikowanym przy pomocy ważnego kwalifikowanego certyfikatu lub równoważnego środka, spełniającego wymagania dla tego rodzaju podpisu (art.180 ust. 4 ustawy).
9. Odwołujący przesyła kopię odwołania Zamawiającemu przed upływem terminu do wniesienia odwołania w taki sposób, aby mógł on zapoznać się z jego treścią przed upływem tego terminu. Domniemywa się, iż Zamawiający mógł zapoznać się z treścią odwołania przed upływem terminu do jego wniesienia, jeżeli przesłanie jego kopii nastąpiło przed upływem terminu do jego wniesienia przy użyciu środków komunikacji elektronicznej(art.180 ust. 5 ustawy).
10. Na orzeczenie Izby stronom oraz uczestnikom postępowania odwoławczego przysługuje skarga do sądu (art. 198 a do art. 198 g ustawy).
11. Skargę wnosi się do sądu okręgowego właściwego dla siedziby albo miejsca zamieszkania Zamawiającego. Skargę wnosi się za pośrednictwem Prezesa Izby w terminie 7 dni od dnia doręczenia orzeczenia Izby, przesyłając jednocześnie jej odpis przeciwnikowi skargi. Złożenie skargi w placówce pocztowej operatora wyznaczonego jest równoznaczne z jej wniesieniem.

WICE STAROSTA

mgr Jacek Klimaszwski

Ważna informacja

W związku z unieważnieniem wcześniejszego postępowania w przedmiotowym zakresie Zamawiający podaje odpowiedzi na zapytania dotyczące kwestii technicznych zamówienia:

Zapytanie dotyczyło:

Brak w dokumentacji badań gruntowych. Jedyny zapis to projekt konstrukcyjny zawiera zapis „na rozpatrywanym terenie w sondowaniach nie zostało nawiercone zwierciadło wód gruntowych” w związku z tym bezzasadne jest wykonywanie izolacji przeciwwilgociowych typu ciężkiego, co niepotrzebnie generuje koszty budowy. Wg naszej analizy nie ma potrzeby wykonania geomembrany na gruncie wraz z hydroizolacją powierzchni pod posadzkami (poz. 27 i 28) oraz dodatkowej warstwy izolacji w poz. 30 jak również płyt drenażowo - ochronnych poz. 31. Proponujemy wykonać izolację i warstwy pod posadzką tak jak zawarto to w przekrojach:

- folia izolacyjna
- jastrych betonowy zbrojony siatką - 7 cm
- styropian EPS 100 038 10cm (w strefie Im od ściany 19cm)
- papa termozgrzewalna gr. min. 4,7 mm
- podkład betonowy 15 cm
- zagęszczony piasek ID = 0,8 - około 185 cm

Jeśli chodzi o zabezpieczenie fundamentów to proponujemy wykonanie izolacji przeciwwilgociowej poziomej z papy a pionowej bitumicznej 2x obustronnie wraz z ociepleniem od zewnętrznej strony płytami XPS gr, 10 cm i zabezpieczenie folią kubelkową powierzchni styroduru.

Odp. Zamawiający wyraża zgodę na wprowadzenie w/w zmian

Zapytanie dotyczyło:

W związku z brakiem szczegółów połączeń i rozwiązań konstrukcji z drewna klejonego co w konsekwencji daje duże rozbieżności w wycenie tej konstrukcji proszą o odpowiedź, czy dopuszczalna jest zmiana przekrojów drewna z zastosowaniem wyższej klasy wytrzymałościowej oraz systemowych rozwiązań okuć wg danego producenta konstrukcji? Każdy z producentów dobiera odpowiednią konstrukcję wg swoich rozwiązań systemowych.

Odp. Projekt warsztatowy zgodnie z zapisem w dokumentacji projektowej leży po stronie wykonawcy. Ww. opracowanie wykonuje producent konstrukcji z drewna klejonego. Dopuszcza się zmianę przekrojów konstrukcji oraz zastosowanie innej niż wskazana w dokumentacji klasa wytrzymałości pod warunkiem opracowania projektu przez uprawnionego projektanta.

Zapytanie dotyczyło:

Wg dokumentacji nawierzchni sportowa sali to wykładzina gr. 7,5 mm wg kosztów to parkiet. Proponujemy zastosowanie wysokiej jakości wykładziny sportowej na legarach o gr. 6 mm posiadającej certyfikaty Federacji Sportowych EHF/IHF. Jeśli tak, to czy Zamawiający w celu wyeliminowania produktów niskiej jakości oraz utrzymania rangi sportowej i użytkowej obiektu będzie wymagał, aby nawierzchnia sportowa, na arenie głównej miała gr. min. 6mm oraz posiadała podstawowe certyfikaty światowych Federacji Sportowych tj. EHF/IHF (piłka ręczna) i FIBA (koszykówka)?

Odp. Parametry techniczne nawierzchni sportowej podane są w dokumentacji projektowej i na ich podstawie należy wykonać nawierzchnię. Jednocześnie zwracamy uwagę, że nie dopuszcza się wykonanie elementów podłogi np. rusztu poza systemem producenta podłogi. Wszystkie elementy powinny być wykonane na podstawie jednego systemu dostarczanego przez producenta.

Zapytanie dotyczyło:

Czy Zamawiający dopuszcza wykonanie elewacji w tynku mineralnym malowanym wysokiej jakości farbami silikonowymi?

Odp. Nie dopuszcza się zastosowanie tynków mineralnych malowanych.

Zapytanie dotyczyło:

W poz. 163 przyjęto - rolety pionowe w oknach sali sportowej - elektryczne, w dokumentacji projektowej brak tego elementu zarówno w architekturze jak i w projekcie branży elektrycznej. Czy ten element jest przedmiotem wyceny i realizacji?

Odp. Tak rolety pionowe należy wykonać na wszystkich oknach sali od strony południowej.

Zapytanie dotyczyło:

W związku z specyfiką obiektu i zapewnieniem odpowiedniej trwałości elementów wbudowanych proszę o informację, czy Zamawiający wyrazi zgodę na zastosowanie systemowych stalowych ościeżnic regulowanych do drzwi wewnętrznych płytowych okleinowanych CPL 0,2 Dąb Milano?

Odp. Dopuszcza się zastosowanie systemowych ościeżnic stalowych regulowanych w drzwiach wewnętrznych drewnianych.

Zapytanie dotyczyło:

W § 3 pkt. 4 zapisano cyt. „Dopuszcza się możliwość płatności częściowych za wykonanie robót rozbiórkowych - wyburzenie Sali gimnastycznej.”

Proszę o potwierdzenie czy tylko roboty rozbiórkowe - wyburzenie sali gimnastycznej objęte są możliwością wystawienia faktur częściowych. Jeżeli tak to ile ich może być. Czy w związku z w/w zapisem należy rozumieć, że pozostała część zadania jest płatna jednorazowo fakturą końcową po zakończeniu zadania bez zastrzeżeń jak zapisano w § 4 pkt.1.

Odp. Płatność częściowa tylko za roboty związane z wyburzeniem sali gimnastycznej. pozostała część zadania jest płatna jednorazowo fakturą końcową po zakończeniu zadania bez zastrzeżeń jak zapisano w § 4 pkt.1.

Zapytanie dotyczyło:

przedmiary :prosimy o zamieszczenie na stronie www przedmiarów w wersji .ath.

Odp. Zamawiający nie posiada wersji z rozszerzeniem .ath.

Zapytanie dotyczyło:

W OT branży sanitarnej „Obiekt projektowany jak i istniejący zaopatrywany będzie w cwu z istniejącego węzła ciepłowniczego wyposażonego w trzy powietrzne pompy ciepła o pojemności jednostkowej 300 dm³." W dalszych częściach opracowania źródło cwu jest traktowane jako projektowane ale w części graficznej przedstawione jako 2 pompy ciepła. Proszę o określenie czy instalacja pomp ciepła będzie objęta robotami budowlanymi. Czy Zamawiający dysponuje szczegółowymi parametrami doborowymi projektowanych urządzeń ?

Odp. Wskazane w opisie technicznym 3 pompy ciepła należy zamontować w istniejącym pomieszczeniu. Karta katalogowa pompy ciepła w załączniku.

Zapytanie dotyczyło:

W przedmiarach branży sanitarnej załączonych do SIWZ występują armatura i przybory, które w żaden sposób nie mają odzwierciedlenia w dokumentacji projektowej. Prosimy o udostępnienie dokumentacji projektowej branży sanitarnej wykonanej w sposób umożliwiający prawidłową weryfikację ilości elementów, które należy przewidzieć do montażu.

Odp. Armaturę oraz przybory należy wycenić zgodnie z ilościami podanymi w dokumentacji projektowej.

Zapytanie dotyczyło:

Czy rozprorowadzenie poziome (podejścia indywidualne do grzejników) instalacji co od pionów zejściowych prowadzonych pod tynkiem ma być wykonywane w ścianie czy w warstwie posadzki ?

Odp. Podejścia do grzejników wykonać jako podtynkowe w ścianach.

Zapytanie dotyczyło:

Z uwagi na niejednoznaczne zapisy dokumentacji kosztorysowo-projektowej zwracamy się z prośbą o jednoznaczne określenie:

- technologii wykonania instalacji co,
- technologii wykonania instalacji wody zw, cw, cyrkulacji dla potrzeb socjalnych,
- technologii wykonania instalacji wody hydrantowej,
- umywalki mocowane na stelażach czy bezpośrednio do ściany ?
- baterie bezdotykowe ciśnieniowe czy elektroniczne ?
- natryski z brodzikami czy płytki z odwodnieniem liniowym ?
- natrysk - bateria z możliwością regulacji temperatury czy na wodę zmieszaną ? wylewka punktowa czy przesuwna ? prowadzenie od baterii do natrysku na czy pod tynkiem ?
- zawory splukujące ręczne czy bezdotykowe, ciśnieniowe czy elektroniczne ?
- typ i ilość projektowanych pomp ciepła,

Odp. Technologię wykonania instalacji wskazanych w uwadze opisuje dokumentacja projektowa uwzględniona w opisie technicznym. Umywalki, WC, zlewozmywaki i pisuary należy mocować na stelażach. Baterie należy zamontować jako bezdotykowe. Natryski należy wyposażyć w brodziki oraz baterię na wodę zmieszaną. Wylewkę należy wykonać jako punktową, instalację do wylewki prowadzić pod tynkiem. Zawory

splukujące do pisuarów zamontować w wariantcie bezdotykowym elektronicznym. Przykładowe typy projektowanych pomp ciepła określa załączona karta materiałowa. Dodatkowo przesyłamy doborowe karty central wentylacyjnych.

Zapytanie dotyczyło:

„Czy Zamawiający wyraża zgodę na zamianę dachówki karpiówki na dachówkę typu KAPSTADT, Jest to płaska dachówka która znosi obciążenia spowodowane przez wiatr i śnieg. Szczelność zapewnia podwójny zamek boczny i ożebrowanie spodnie, uniemożliwiające przedostawanie się wody pod połac dachu. Ponadto zamiana dachówki spowoduje mniejsze obciążenia konstrukcji dachowej (mniejsza ilość i niższa waga m² pokrycia).

Zamawiający uzyskał zgodę na zastosowanie pokrycia alternatywnego w postaci blachodachówki z zastrzeżeniem, iż swoim wyglądem musi być jak najbardziej zbliżona do dachówki karpiówki oraz kolorystycznie nawiązywać do istniejącej dachówki na LO w Czarnkowie.

W załączeniu zamieszczamy przykładowy rysunek z układem warstw na dachu sali i starego budynku oraz szczegółami jej wykonania, określonymi minimalnymi parametrami jakie powinna posiadać blachodachówka. Przy zastosowaniu blachodachówki o gr. min. 0,7mm nie ma konieczności stosowania zwodów instalacji odgromowej na połaci dachu tzw. zwodów miękkich. Nawiązując do poprzednio udzielonej odpowiedzi wymiary elementów konstrukcyjnych należy dostosować do blachodachówki.

Pozostałe informacje:

Zamawiający odstępuje od konieczności wykonania następujących robót określonych w kosztorysie:

Dział Instalacje teletechniczne:

-Instalacja strukturalna: 84-96

-Telewizja dozorowa: pozycja 98-103 oraz 105.

-System włamania i napadu: 106-113

-Instalacja radiowęzłowa: 117-122 oraz 124

-Nagłośnienie sali gimnastycznej:125-127 oraz 129

Należy uwzględnić w ofercie dostawę bramek do piłki ręcznej. W związku z tym kosztorys ofertowy - Branża WYPOSAŻENIE zwiększa się o pozycję 11 d.1, którą należy uwzględnić w ofercie cenowej.

lp	podstawa	Opis i wyliczenia	j.m.	poszcz	razem
11 d.1	kalk. własna	Dostawa i montaż bramki do gry w piłkę ręczną o wymiarach 3,0x2,0m i głębokości 0,8/1,0m, wykonana z kwadratowych profili aluminiowych 80x80mm, malowanych proszkowo, w kolorze biało-czerwonym z siatką. Bramka spełnia wymagania normy PN-EN	kpl		2

DETAL MONTAŻU PŁOTKA ŚNIEŻNEGO

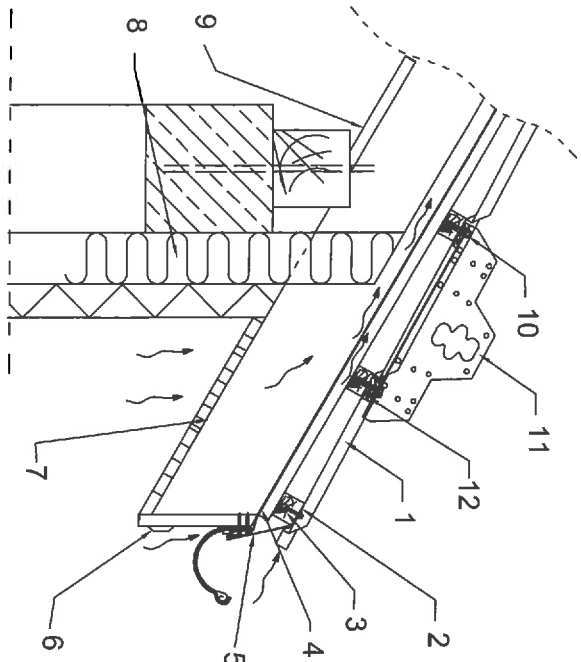

1. BLACHA DACHÓWKOWA
2. ŁATA DREWNIANA
3. KONTRŁATA
4. FOLIA WYSOKOPAROPRZEPUSZCZALNA
5. PAS NADRYNNOWY
6. OBRÓBKA DESKI OKAPOWEJ
7. PERFOROWANA PODBITKA
8. IZOLACJA TERMICZNA
9. WYKONCZENIE PODDASZA
10. WKRET SAMOWIERCĄCY 8/60
11. PODPORA BARIERY ŚNIEGOWEJ
12. USZCZELKA DYSTANSOWA EPDM

DETAL WIATROWNICY

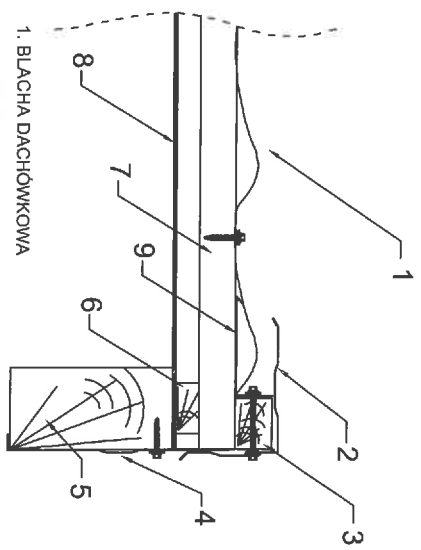

1. BLACHA DACHÓWKOWA
2. WIATROWNICA
3. ŁATA DREWNIANA
4. OBRÓBKA WIATROWNICY
5. KROKIEW
6. KONTRŁATA
7. ŁATA DREWNIANA
8. FOLIA WYSOKOPAROPRZEPUSZCZALNA
9. OBRÓBKA BLACHARSKA "KORYTO"

DETAL WYKONCZENIA KALENICY

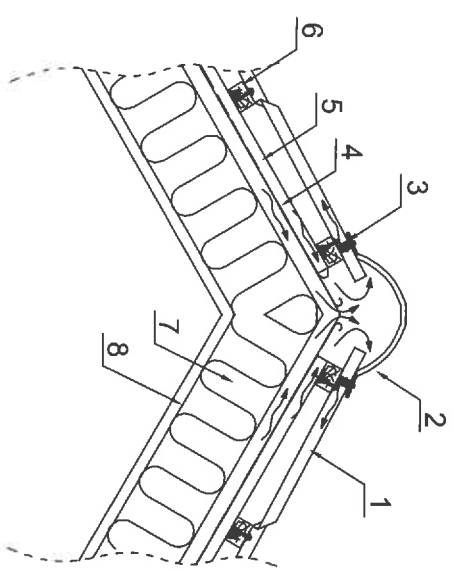

1. BLACHA DACHÓWKOWA
2. GĄSIOR BARYLKOWY
3. USZCZELKA MONTEREY POD GĄSIOR
4. FOLIA WYSOKOPAROPRZEPUSZCZALNA
5. KONTRŁATA
6. ŁATA DREWNIANA
7. IZOLACJA TERMICZNA
8. IZOLACJA PAROSZCZELNA

CHARAKTERYSTYKA BLACHODACHÓWKI:

- STAL: S250GD; S280GD
- GRUBOŚĆ BLACHY: 0,70mm
- POWŁOKA: HDP (HIGH DURABILITY POLYESTER) DWUMARSTWOWA
- DŁUGOŚĆ ARKUSZA: 6000mm
- SZEROKOŚĆ UŻYTKOWA: 1100mm
- WYSOKOŚĆ PROFILI: 39mm
- WYSOKOŚĆ PRZETŁOCZENIA: 11mm
- KOLOR BORDOWY
- GWARANACJA TECHNICZNA: min. 25 lat.

	N-niewiew	W-wyciąg
Typ	BS-3B/S (60)	BS-3B/S (60)
Wykonanie	Prawe	Lewe
Głęb. izolacji [mm]	60	60
Wydatek [m ³ /h]	3440	3440
Spręż dysp [Pa]	300	300
Typ obudowy	samonośna	

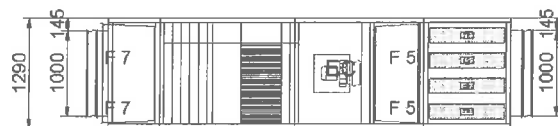
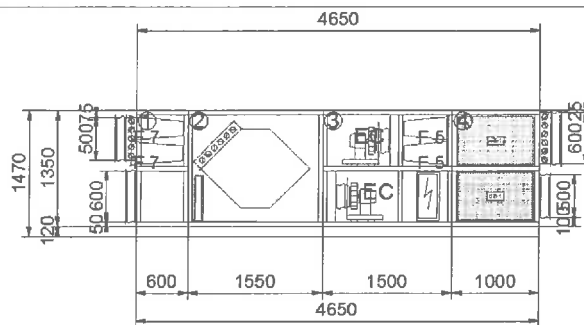

Uwaga

Jeśli nie określono inaczej, przyłącza wymienników po stronie obsługi, a króćce spływu skroplin po stronie przeciwnej.

1. Praca centrali w dwóch trybach:

I tryb => Vn=Vw=1000 m³/h

II tryb => Vn=Vw=3440 m³/h

2. Przeponować nagrzewnicę do v=1,2 m/s przy wydatku 1000 m³/h.

Urządzenie spełnia wymogi Rozporządzenia KE 1253/2014 na rok 2018

v4.5.20

Dla:		Nr oferty: 586A/AP/17	Obiekt: LO - Czarków	Oznaczenie: CNW1
		VBW Engineering Sp. z o.o. 81-571 Gdynia, ul. Chwaszczyńska 172 tel:(0 58)629 91 89 Fax:(0 58) 629 92 02 http://vbw.pl info@vbw.pl FQ 0109; ISO 9001; ISO 14001 Wydanie 1		Opracował: AP Data: 2018-03-08
		Strona: 1/1		



Dane techniczne doboru centrali

Dla:		Oferta nr:	586A/AP/17				
Obiekt:	LO - Czarnków	Oznaczenie:	CNW1				
Opracował:	AP	Data:	2018-03-06				
Nawiew:	Typ centrali BS	Wielkość 3BIS	Izolacja 50	Obsługa Prawe	Wydatek [m3/h] 3440	Spręż dysp.[Pa] 300	Opory wew.[Pa] 311
Wyciąg:	BS	3BIS	50	Lewa	3440	300	363
Nawiew	FB-7	Filtr kieszeniowy F 7					
Klasa			F 7	Prędkość przepływu powietrza		1,4	m/s
Opory przepływu powietrza		151	Pa	Zestaw filtrów		FK-592x592x300-F7/2szt.	
Nawiew	GS	Wymiennik przeciwprądowy					
Wydatek powietrza		3440	m3/h	Temp. powietrza na wlocie		-18	°C
Wilgotność powietrza na wlocie		100	%	Odkraplacz			TAK
Opory przepływu powietrza		152	Pa	Temp. powietrza na wylocie		16,1	°C
Wilgotność powietrza na wylocie		7	%	Moc użyteczna (term. mokry)		39,3	kW
Moc (term. suchy)		0	kW	Sprawność		89,6	%
Pr. przep. pow. w oknie wym.		1,5	m/s				
Nawiew	WEC	Sekcja wentylatora osiowo-promieniowego					
Wydatek powietrza		3440	m3/h	Spręż dyspozycyjny		300	Pa
Falownik		2-wiele wydatków		Opory przepływu powietrza		58	Pa
Sprawność wentylatora		62,7	%	Pobór mocy		1	kW
Prędkość obrotowa wentylatora		2723	obr/min	Moc znamionowa silnika		2,5	kW
Natężenie/napięcie prądu		1,63 / 400	A; V	Napięcie sterujące		7,5	V
SFP dla filtrów czystych		1,09	kW/m3/s				
Nawiew	HE	Nagrzewnica elektryczna					
Wydatek powietrza		3440	m3/h	Temp. powietrza na wlocie		11,1	°C
Wilgotność powietrza		7	%	Wymagana temp. wyjściowa		20	°C
Sposób regulacji			0-płynna	Opory przepływu powietrza		0	Pa
Prędkość przepływu powietrza		1,6	m/s	Wilgotność powietrza		4	%
Moc teoretyczna		11	kW	Moc zainstalowana		12	kW
Typ wymiennika			T12				
Nawiew	DB-1	Tłumik szumów					
Prędkość przepływu powietrza		2,2	m/s	Opory przepływu powietrza		8	Pa
Tłumienie		29	dB				
Wyciąg	DB-1	Tłumik szumów					
Prędkość przepływu powietrza		2,2	m/s	Opory przepływu powietrza		8	Pa
Tłumienie		29	dB				
Wyciąg	FB-5	Filtr kieszeniowy F 5					
Klasa			F 5	Prędkość przepływu powietrza		1,4	m/s
Opory przepływu powietrza		141	Pa	Zestaw filtrów		FK-592x592x360-F5/2szt.	
Wyciąg	WEC	Sekcja wentylatora osiowo-promieniowego					
Wydatek powietrza		3440	m3/h	Spręż dyspozycyjny		300	Pa
Falownik		2-wiele wydatków		Opory przepływu powietrza		58	Pa
Sprawność wentylatora		63,4	%	Pobór mocy		1,1	kW
Prędkość obrotowa wentylatora		2776	obr/min	Moc znamionowa silnika		2,5	kW
Natężenie/napięcie prądu		1,73 / 400	A; V	Napięcie sterujące		7,6	V
SFP dla filtrów czystych		1,09	kW/m3/s				
Wyciąg	GS	Wymiennik przeciwprądowy					



Wydatek powietrza	3440	m ³ /h	Temp. powietrza na wlocie	20	°C
Wilgotność powietrza na wlocie	40	%	Opory przepływu powietrza	214	Pa
Temp. powietrza na wylocie	-5,6	°C	Wilgotność powietrza na wylocie	100	%
Ilość skroplin	14,09	kg/h	Temperatura kondensacji	0	°C
Sprawność	67,3	%	Pr. przep. pow. w oknie wym.	1,7	m/s

Rozkład poziomu mocy akustycznej

Hz	dB(A)								Suma
	63	125	250	500	1000	2000	4000	8000	
ssanie nawiewu	35,7	44,9	58,9	64	59,4	53,2	42,3	30	66,5
tłoczenie nawiewu	39,2	48,1	59,8	53,9	53,5	56,7	58,8	58,1	65,3
otoczenie nawiewu * (1 m)	20,7	23,9	33,9	36	32,4	33,2	30,3	9	40,7
ssanie wyciągu	36,2	44,2	53,3	47,4	39,7	42,4	45,7	43,3	55,8
tłoczenie wyciągu	40,6	50,6	66,3	71,3	77,8	77	71,2	65,5	81,6
otoczenie wyciągu * (1 m)	21,2	24,2	34,3	36,4	32,7	33,4	30,7	9,3	41

* Poziom ciśnienia akustycznego

Wymiary

Blok	szer[mm]	wys[mm]	dl[mm]	rama[mm]	masa[kg]
1	1290	1350	600	120	095
2	1290	1350	1550	120	245
3	1290	1350	1500	120	174
4	1290	1350	1000	120	129

Razem 643



www.tuv.com
ID 0000039605

	N-niewiew	W-wyciąg
Typ	BS-MINI (60)	BS-MINI (60)
Wykonanie	Prawe	Lewe
Grub. izolacji [mm]	60	60
Wydatek [m ³ /h]	1100	1100
Spręż dysp [Pa]	280	280
Typ obudowy	samonośna	

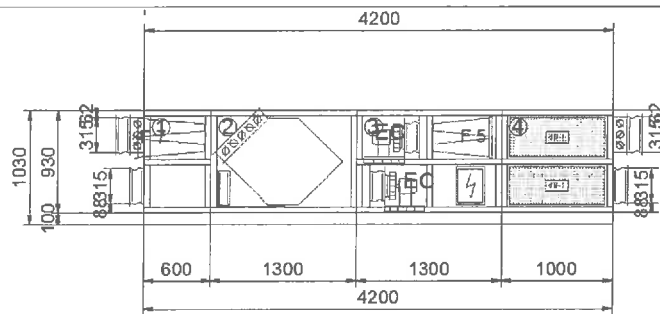

Uwaga

Jeśli nie określono inaczej, przyłącza wymienników po stronie obsługi, a króćce sypły skropin po stronie przeciwnej.

1. Praca centrali w dwóch trybach:

I tryb => Vn=Vw=450 m³/h

II tryb => Vn=Vw=1100 m³/h

2. Przeprowadzić nagrzewnik do v=1,2 m/s przy wydatku 450 m³/h.

Urządzenie spełnia wymogi Rozporządzenia KE 1253/2014 na rok 2018

v4 6 32

Dla:	Nr oferty: 586A/AP/17	Obiekt: LO - Czarków	Oznaczenie: CNW2
	VBW Engineering Sp. z o.o. 81-571 Gdynia, ul. Chwaszczyńska 172 tel:(0 58)629 91 89 Fax:(0 58) 629 92 02 http://vbw.pl info@vbw.pl FQ 0109; ISO 9001; ISO 14001 Wydanie 1	Opracował: AP Data: 2018-03-06	
			Strona: 1/1



Dane techniczne doboru centrali

Dla:		Oferta nr:	586A/AP/17				
Obiekt:	LO - Czarnków	Oznaczenie:	CNW2				
Opracował:	AP	Data:	2018-03-06				
Nawiew:	Typ centrali BS	Wielkość MINI	Izolacja 50	Obsługa Prawe	Wydatek [m3/h] 1100	Spręż dysp.[Pa] 280	Opory wew.[Pa] 299
Wyciąg:	BS	MINI	50	Lewa	1100	280	339
Nawiew	FB-7	Filtr kieszeniowy F 7					
Klasa		F 7 Prędkość przepływu powietrza				1,9	m/s
Opory przepływu powietrza		130	Pa	Zestaw filtrów		FK-535x385x300-F7/1szt.	
Nawiew	GS	Wymiennik przeciwprądowy					
Wydatek powietrza		1100	m3/h	Temp. powietrza na wlocie		-18	°C
Wilgotność powietrza na wlocie		100	%	Odkraplacz			TAK
Opory przepływu powietrza		146	Pa	Temp. powietrza na wylocie		19,8	°C
Wilgotność powietrza na wylocie		5	%	Moc użyteczna (term. mokry)		14	kW
Moc (term. suchy)		0	kW	Sprawność		90	%
Pr. przep. pow. w oknie wym.		1,5	m/s				
Nawiew	WEC	Sekcja wentylatora osiowo-promieniowego					
Wydatek powietrza		1100	m3/h	Spręż dyspozycyjny		280	Pa
Falownik		2-wiele wydatków		Opory przepływu powietrza		17	Pa
Sprawność wentylatora		52,1	%	Pobór mocy		0,3	kW
Prędkość obrotowa wentylatora		2697	obr/min	Moc znamionowa silnika		0,5	kW
Natężenie/napięcie prądu		1,63 / 230	A; V	Napięcie sterujące		9	V
SFP dla filtrów czystych		1,14	kW/m3/s				
Nawiew	HE	Nagrzewnica elektryczna					
Wydatek powietrza		1100	m3/h	Temp. powietrza na wlocie		14,8	°C
Wilgotność powietrza		5	%	Wymagana temp. wyjściowa		24	°C
Sposób regulacji		0-płynna		Opory przepływu powietrza		0	Pa
Prędkość przepływu powietrza		2	m/s	Wilgotność powietrza		3	%
Moc teoretyczna		4	kW	Moc zainstalowana		6	kW
Typ wymiennika				T6			
Nawiew	DB-1	Tłumik szumów					
Prędkość przepływu powietrza		1,8	m/s	Opory przepływu powietrza		23	Pa
Tłumienie		29	dB				
Wyciąg	DB-1	Tłumik szumów					
Prędkość przepływu powietrza		1,8	m/s	Opory przepływu powietrza		23	Pa
Tłumienie		29	dB				
Wyciąg	FB-5	Filtr kieszeniowy F 5					
Klasa		F 5 Prędkość przepływu powietrza				1,9	m/s
Opory przepływu powietrza		116	Pa	Zestaw filtrów		FK-535x385x360-F5/1szt.	
Wyciąg	WEC	Sekcja wentylatora osiowo-promieniowego					
Wydatek powietrza		1100	m3/h	Spręż dyspozycyjny		280	Pa
Falownik		2-wiele wydatków		Opory przepływu powietrza		17	Pa
Sprawność wentylatora		51,7	%	Pobór mocy		0,4	kW
Prędkość obrotowa wentylatora		2772	obr/min	Moc znamionowa silnika		0,5	kW
Natężenie/napięcie prądu		1,74 / 230	A; V	Napięcie sterujące		9,2	V
SFP dla filtrów czystych		1,14	kW/m3/s				
Wyciąg	GS	Wymiennik przeciwprądowy					



Wydatek powietrza	1100	m ³ /h	Temp. powietrza na wlocie	24	°C
Wilgotność powietrza na wlocie	40	%	Opory przepływu powietrza	200	Pa
Temp. powietrza na wylocie	-2,8	°C	Wilgotność powietrza na wylocie	100	%
Ilość skroplin	5,79	kg/h	Temperatura kondensacji		°C
Sprawność	63,8	%	Pr. przep. pow. w oknie wym.	1,7	m/s

Rozkład poziomu mocy akustycznej

Hz	dB(A)								Suma
	63	125	250	500	1000	2000	4000	8000	
ssanie nawiewu	35	42,2	56	55,9	52,2	48,5	37,7	22,7	60,2
tlóczenie nawiewu	38,7	45,4	56,8	46,6	43,1	49,3	51,9	47,6	59,5
otoczenie nawiewu * (1 m)	20	21,2	31	27,9	25,2	28,5	25,7	1,7	35,5
ssanie wyciągu	36	42,1	50,7	39,8	33	38,1	41,6	36,6	52,4
tlóczenie wyciągu	40,7	48,4	63,7	64,5	67,9	69,9	64,7	55,5	73,9
otoczenie wyciągu * (1 m)	21	22,1	31,7	28,8	26	29,1	26,6	2,6	36,2

* Poziom ciśnienia akustycznego

Wymiary

Blok	szer[mm]	wys[mm]	dl[mm]	rama[mm]	masa[kg]
1	640	930	600	100	062
2	640	930	1300	100	122
3	640	930	1300	100	103
4	640	930	1000	100	104

Razem 391



www.tuv.com
ID 0000039605

	N-nawiew	W-wyciąg
Typ	BS-3BIS (60)	B8-3BIS (60)
Wykonanie	Prawe	Lewe
Grub izolacji [mm]	60	60
Wydatek [m ³ /h]	3690	3690
Spręż dysp [Pa]	300	300
Typ obudowy	samonośna	

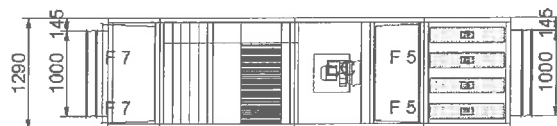
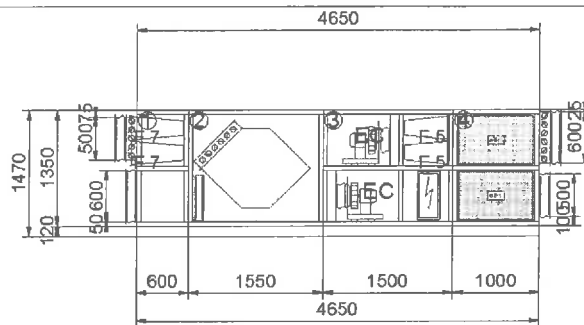

Uwaga

Jeśli nie określono inaczej, przyłącza wymienników po stronie obsługi, a króciec spływu skroplin po stronie przeciwnej.

1. Praca centrali w dwóch trybach:

I tryb => Vn=Vw=1000 m³/h

II tryb => Vn=Vw=3690 m³/h

2. Przeponować nagrzewnicę do v=1,2 m/s przy wydatku 1000 m³/h.

Urządzenie spełnia wymogi Rozporządzenia KE 1253/2014 na rok 2018

v4.1.201

Dla:	Nr oferty: 586A/AP/17	Obiekt: LO - Czarnków	Oznaczenie: CNW3
	VBW Engineering Sp. z o.o. 81-571 Gdynia, ul. Chwaszczyńska 172 tel:(0 58)629 91 89 Fax:(0 58) 629 92 02 http://vbw.pl info@vbw.pl FQ 0109; ISO 9001; ISO 14001 Wydanie 1		Opracował: AP Data: 2018-03-06



Dane techniczne doboru centrali

Dla:		Oferta nr:	586A/AP/17				
Obiekt:	LO - Czarnków	Oznaczenie:	CNW3				
Opracował:	AP	Data:	2018-03-06				
Nawiew:	Typ centrali BS	Wielkość 3BIS	Izolacja 50	Obsługa Prawe	Wydatek [m3/h] 3690	Spręż dysp.[Pa] 300	Opory wew.[Pa] 332
Wyciąg:	BS	3BIS	50	Lewa	3690	300	392
Nawiew	FB-7	Filtr kieszeniowy F 7					
Klasa		F 7	Prędkość przepływu powietrza		1,5	m/s	
Opory przepływu powietrza		152	Pa	Zestaw filtrów		FK-592x592x300-F7/2szt.	
Nawiew	GS	Wymiennik przeciwprądowy					
Wydatek powietrza		3690	m3/h	Temp. powietrza na wlocie		-18	°C
Wilgotność powietrza na wlocie		100	%	Odkraplacz			TAK
Opory przepływu powietrza		171	Pa	Temp. powietrza na wylocie		17	°C
Wilgotność powietrza na wylocie		6	%	Moc użyteczna (term. mokry)		43,3	kW
Moc (term. suchy)		0	kW	Sprawność		89,6	%
Pr. przep. pow. w oknie wym.		1,6	m/s				
Nawiew	WEC	Sekcja wentylatora osiowo-promieniowego					
Wydatek powietrza		3690	m3/h	Spręż dyspozycyjny		300	Pa
Falownik		2-wiele wydatków		Opory przepływu powietrza		67	Pa
Sprawność wentylatora		62,5	%	Pobór mocy		1,1	kW
Prędkość obrotowa wentylatora		2849	obr/min	Moc znamionowa silnika		2,5	kW
Natężenie/napięcie prądu		1,81 / 400	A; V	Napięcie sterujące		7,8	V
SFP dla filtrów czystych		1,13	kW/m3/s				
Nawiew	HE	Nagrzewnica elektryczna					
Wydatek powietrza		3690	m3/h	Temp. powietrza na wlocie		12	°C
Wilgotność powietrza		6	%	Wymagana temp. wyjściowa		21	°C
Sposób regulacji			0-płynna	Opory przepływu powietrza		0	Pa
Prędkość przepływu powietrza		1,7	m/s	Wilgotność powietrza		3	%
Moc teoretyczna		12	kW	Moc zainstalowana		12	kW
Typ wymiennika			T12				
Nawiew	DB-1	Tłumik szumów					
Prędkość przepływu powietrza		2,3	m/s	Opory przepływu powietrza		9	Pa
Tłumienie		29	dB				
Wyciąg	DB-1	Tłumik szumów					
Prędkość przepływu powietrza		2,3	m/s	Opory przepływu powietrza		9	Pa
Tłumienie		29	dB				
Wyciąg	FB-5	Filtr kieszeniowy F 5					
Klasa		F 5	Prędkość przepływu powietrza		1,5	m/s	
Opory przepływu powietrza		142	Pa	Zestaw filtrów		FK-592x592x360-F5/2szt.	
Wyciąg	WEC	Sekcja wentylatora osiowo-promieniowego					
Wydatek powietrza		3690	m3/h	Spręż dyspozycyjny		300	Pa
Falownik		2-wiele wydatków		Opory przepływu powietrza		67	Pa
Sprawność wentylatora		63,4	%	Pobór mocy		1,2	kW
Prędkość obrotowa wentylatora		2906	obr/min	Moc znamionowa silnika		2,5	kW
Natężenie/napięcie prądu		1,93 / 400	A; V	Napięcie sterujące		8	V
SFP dla filtrów czystych		1,24	kW/m3/s				
Wyciąg	GS	Wymiennik przeciwprądowy					



Wydatek powietrza	3690	m ³ /h	Temp. powietrza na wlocie	21	°C
Wilgotność powietrza na wlocie	40	%	Opory przepływu powietrza	241	Pa
Temp. powietrza na wylocie	-4,9	°C	Wilgotność powietrza na wylocie	100	%
Ilość skroplin	16,08	kg/h	Temperatura kondensacji	0	°C
Sprawność	66,3	%	Pr. przep. pow. w oknie wym.	1,9	m/s

Rozkład poziomu mocy akustycznej

Hz	dB(A)								Suma
	63	125	250	500	1000	2000	4000	8000	
ssanie nawiewu	37,4	46,1	61	65,3	60,5	54,2	43,5	31,1	67,9
tłoczenie nawiewu	40,5	49,4	61,8	55,1	54,9	57,8	60,1	59,4	66,8
otoczenie nawiewu * (1 m)	22,4	25,1	36	37,3	33,5	34,2	31,5	10,1	42,1
ssanie wyciągu	37,8	45,4	55,8	48,7	40,7	43,4	46,9	44,4	57,8
tłoczenie wyciągu	41,9	51,8	68,8	72,4	79,3	78,2	72,5	66,8	83
otoczenie wyciągu * (1 m)	22,8	25,4	36,8	37,7	33,7	34,4	31,9	10,4	42,5

* Poziom ciśnienia akustycznego

Wymiary

Blok	szer[mm]	wys[mm]	dł[mm]	rama[mm]	masa[kg]
1	1290	1350	600	120	095
2	1290	1350	1550	120	245
3	1290	1350	1500	120	174
4	1290	1350	1000	120	129

Razem 643



www.tuv.com

ID 000039605

586A/AP/17 / CNW2 w związku ze stałym rozwojem produktów, producent informuje o możliwości wprowadzenia zmian v 4. 9. 293
Wydr. Skr. technicznych i elementów w wyposażeniu urządzeń bez wcześniejszego powiadomienia. Strona: 2/ 2

Dane techniczne

Dane techniczne

Vitocal 161-A, typ		WWK 161.A02	WWKS 161.A02
Dane dotyczące mocy przy A15/W45			
Znamionowa moc cieplna	kW	1,67	1,67
Pobór mocy elektrycznej	kW	0,51	0,51
Stopień efektywności ϵ (COP)		3,7	3,7
Dane dotyczące mocy wg normy EN 16147:2011 w przypadku A15/W10-55 i profilu ujęcia wody XL			
Stopień efektywności ϵ (COP _{dhw})		3,11	3,11
Czas podgrzewu	h:min	10:42	10:42
Strata dyżurna (Pes)	W	37	37
Maks. użyteczna ilość wody	l	425	425
Parametry elektryczne			
Maks. pobór mocy elektrycznej	kW	0,85	0,85
Pobór mocy elektrycznej przez grzałkę elektryczną (wyposażenie dodatkowe)	kW	1,5	1,5
Napięcie znamionowe (bez grzałki elektrycznej)		1/N/PE 230 V/50 Hz	1/N/PE 230 V/50 Hz
Natężenie znamionowe (bez grzałki elektrycznej)	A	2,22	2,22
Zabezpieczenie	A	T 10 A	T 10 A
Obieg chłodniczy			
Czynnik chłodniczy		R134a	R134a
Ilość czynnika (napelnienie)	kg	1	1
Dopuszczalne ciśnienie robocze	bar MPa	25 2,5	25 2,5
Tryb grzewczy			
Maks. przepływ objętościowy powietrza, swobodna wentylacja	m ³ /h	425	425
Zintegrowany pojemnościowy podgrzewacz wody			
Materiał		Stal emaliowana	Stal emaliowana
Ilość	l	308	300
Pojemność wężownicy grzewczej	l	—	6,5
Maks. dopuszczalna temperatura wody użytkowej	°C	65	80
Maks. dopuszczalna temperatury wody użytkowej przy wykorzystaniu grzałki elektrycznej	°C	65	70
Maks. dop. ciśnienie robocze	bar MPa	10 1	10 1
Ilość ciepła dyżurnego q_{BS}	kWh/24 h	2,3	2,3
Strata ciepła wg EnV CH	kWh/24 h	2,5	2,5
Współczynnik mocy N_L przy maks. temperaturze wody użytkowej (w oparciu o normę DIN 4708)			
▪ Bez grzałki elektrycznej		1,5	1,5
▪ Z grzałką elektryczną		1,9	1,9
Pobierana ilość wody przy maks. temperaturze wody użytkowej (temperatura wody zmieszanej 45°C, ilość pobierana 15 l/min)	l	380	380

Dane techniczne (ciąg dalszy)

Vitocal 161-A, typ		WWK 161.A02	WWKS 161.A02
Praca z wywiewem powietrza			
Przepływ objętościowy powietrza przy wentylacji podstawowej	m ³ /h	50	50
Przepływ objętościowy powietrza przy wentylacji zredukowanej	m ³ /h	50 do 300	50 do 300
Przepływ objętościowy powietrza podczas wentylacji znamionowej (wentylacja normalna)	m ³ /h	50 do 300	50 do 300
Przepływ objętościowy powietrza przy wentylacji maksymalnej (podczas podgrzewu wody użytkowej)	m ³ /h	160 do 300	160 do 300
Maks. dop. strata ciśnienia $\Delta p_{\text{całk.}}$ (przy przepływie objętościowym powietrza 300 m ³ /h)	Pa	150	150
Solarny wymiennik ciepła			
Powierzchnia wymiany ciepła	m ²	—	1
Pojemność wężownicy grzewczej	l	—	6,5
Maks. dop. ciśnienie robocze	bar	—	6
	MPa		0,6
Maks. dop. temperatura	°C	—	80
Maks. powierzchnia przyłączanych kolektorów płaskich	m ²	—	5
Maks. powierzchnia przyłączanych kolektorów rurowych	m ²	—	3
Wymiary			
▪ Długość	mm	761	761
▪ Szerokość (Ø)	mm	666	666
▪ Wysokość	mm	1812	1812
Masa	kg	145	160
Przylącza			
Zimna woda, ciepła woda	R _a	1	1
Cyrkulacja wody użytkowej	R _a	1	1
Zasilanie/powrót obiegu solarnego	R _a	1	1
Odpływ kondensatu (Ø)	mm	19	19
Poziom ciśnienia akustycznego L_w (Pomiar w oparciu o normy EN 12102/EN ISO 9614-2, klasa dokładności 2)			
Maks. oceniony (A) całkowity poziom ciśnienia akustycznego w pomieszczeniu technicznym	dB(A)	56	56

UMOWA O ROBOTY BUDOWLANE Nr.....2018

zawarta w dniu.....2018r. w Czarnkowie w wyniku przeprowadzonego postępowania o udzielenie zamówienia publicznego w trybie przetargu nieograniczonego, na podstawie przepisów ustawy z dnia 29 stycznia 2004 roku Prawo zamówień publicznych pomiędzy: Powiatem Czarnkowsko-Trzcianeckim, reprezentowanym przez Zarząd Powiatu z siedzibą w Czarnkowie przy ul. Rybaki 3, w imieniu którego działają:

1. Starosta: Tadeusz Teterus
 2. Wicestarosta: Jacek Klimaszewski
- zwanym w dalszej treści umowy „Zamawiającym”,
a firmą
zwanym dalej Wykonawcą, reprezentowanym przez:

§ 1**Przedmiot umowy**

1. Zamawiający powierza, a Wykonawca przyjmuje do wykonania budowę sali gimnastycznej wraz z zapleczem sanitarno-higienicznym oraz termomodernizacją i remontem przyległego do niej budynku dydaktycznego LO im. Janka z Czarnkowa w Czarnkowie.
2. Roboty o których mowa powyżej należy wykonać zgodnie z zakresem rzeczowym określonym w dokumentacji projektowej, specyfikacji technicznej wykonania i odbioru robót oraz ofercie Wykonawcy z dnia.....2018r. stanowiącymi integralną część niniejszej umowy.
3. Wykonawca oświadcza, że zapoznał się z dokumentacją projektową i specyfikacją techniczną wykonania i odbioru robót i uznaje je za wystarczającą podstawę do realizacji przedmiotu niniejszej umowy za uzgodnione wynagrodzenie ustalone przetargiem, określone w niniejszej umowie.
4. Wykonawca zobowiązuje się do wykonania przedmiotu umowy zgodnie z dokumentacją techniczną, zasadami wiedzy technicznej i sztuki budowlanej, obowiązującymi przepisami i polskimi normami, z materiałów własnych oraz do oddania przedmiotu niniejszej umowy Zamawiającemu w terminie uzgodnionym.
5. W razie wątpliwości poczytuje się, że Wykonawca podjął się robót objętych projektem i roboty niezbędne - konieczne do prawidłowego funkcjonowania obiektu wykona na swój koszt.
6. Materiały do wykonania zamówienia powinny odpowiadać, co do jakości wymogom wyrobów dopuszczonych do obrotu i stosowania w budownictwie, określonym w art. 10 Ustawy z dnia 07 lipca 1994r Prawo Budowlane oraz wymaganiom specyfikacji technicznej.
7. Na każde żądanie Zamawiającego (Inspektora nadzoru) Wykonawca obowiązany jest okazać w stosunku do wskazanych materiałów, dane potwierdzające spełnienie wymagań, o których mowa w ust. 4.
8. Wykonawca, po zapoznaniu się z sytuacją faktyczną, w tym w szczególności ze stanem technicznym, dokumentacją techniczną i warunkami lokalnymi, zapewnia, że posiada niezbędną wiedzę fachową, kwalifikacje, doświadczenie, możliwości i uprawnienia konieczne dla prawidłowego wykonania umowy i będzie w stanie należycie wykonać roboty budowlane na warunkach określonych w umowie.

§2**Termin realizacji przedmiotu umowy**

1. Strony ustalają następujące terminy realizacji robót:
 - 1) termin rozpoczęcia robót - w ciągu 7 dni roboczych od daty podpisania umowy.
 - 2) termin zakończenia robót - do dnia 31.10.2019r.
2. Termin zakończenia robót, o którym mowa powyżej, obejmuje zakończenie wszelkich robót jak również całkowite uprzątnięcie terenu, na którym wykonywane były prace wraz z wywiezieniem resztek materiałów.
3. Termin zakończenia robót, o którym mowa powyżej, nie obejmuje wykonania wszelkich wynikających poprawek i zaleceń stwierdzonych podczas odbioru końcowego. Maksymalny termin

usunięcia poprawek i zaleceń stwierdzonych podczas odbioru końcowego wynosi 14 dni od daty odbioru końcowego.

4. Zamawiający powinien być niezwłocznie, pisemnie poinformowany o przeszkodach mogących mieć wpływ na opóźnienie terminu wykonania robót.

§3

Wynagrodzenie Wykonawcy

1. Wynagrodzenie za wykonanie przedmiotu umowy określonym w § 1 strony ustalają jako wynagrodzenie ryczałtowe w kwocie: zł brutto z czego:..... (słownie:złotych),

2. Kwota określona w ust. 1 zawiera wszelkie koszty związane z realizacją zadania wynikające wprost z umowy, dokumentacji projektowej i specyfikacji technicznej oraz wszelkie inne koszty niezbędne dla realizacji przedmiotu umowy w tym również te nie wynikające wprost z dokumentacji projektowej, kosztorysowej lub technicznej, które winny być przewidziane i skalkulowane w ofercie i nie mają charakteru robót dodatkowych, a wykonanie ich jest niezbędne do prawidłowej realizacji umowy.

3. Wynagrodzenie może ulec zmianie jedynie na warunkach określonych w §9.

4. Dopuszcza się możliwość płatności częściowych za wykonanie robót rozbiórkowych – wyburzenie sali gimnastycznej.

§4

Warunki płatności

1. Wynagrodzenie w formie przelewu płatne będzie ze środków przypisanych do Starostwa Powiatowego w Czarnkowie, Wydział Edukacji w terminie do 14 dni od dnia otrzymania przez Zamawiającego prawidłowo wystawionej faktury po dokonanych odbiorze protokółarnym bez zastrzeżeń.

2. W przypadku uchylenia się od obowiązku zapłaty odpowiednio przez wykonawcę, podwykonawcę lub dalszego podwykonawcę zamówienia na roboty budowlane Zamawiający dokona bezpośredniej zapłaty wymagalnego wynagrodzenia przysługującego podwykonawcy lub dalszemu podwykonawcy, który zawarł zaakceptowaną przez zamawiającego umowę o podwykonawstwo, której przedmiotem są roboty budowlane, lub który zawarł przedłożoną zamawiającemu, potwierdzoną za zgodność z oryginałem kopię umowy o podwykonawstwo, której przedmiotem są dostawy lub usługi.

3. Bezpośrednia zapłata obejmuje wyłącznie należne wynagrodzenie, bez odsetek, należnych podwykonawcy lub dalszemu podwykonawcy.

4. Przed dokonaniem bezpośredniej zapłaty zamawiający jest obowiązany umożliwić wykonawcy zgłoszenie w formie pisemnej uwag dotyczących zasadności bezpośredniej zapłaty wynagrodzenia podwykonawcy lub dalszemu podwykonawcy, o których mowa w ust. 2. Zamawiający informuje o terminie zgłaszania uwag, nie krótszym niż 7 dni od dnia doręczenia tej informacji.

5. W przypadku zgłoszenia uwag, o których mowa w ust. 5, w terminie wskazanym przez zamawiającego, zamawiający może:

- 1) nie dokonać bezpośredniej zapłaty wynagrodzenia podwykonawcy lub dalszemu podwykonawcy, jeżeli wykonawca wykaże niezasadność takiej zapłaty albo
- 2) złożyć do depozytu sądowego kwotę potrzebną na pokrycie wynagrodzenia podwykonawcy lub dalszego podwykonawcy w przypadku istnienia zasadniczej wątpliwości zamawiającego co do wysokości należnej zapłaty lub podmiotu, któremu płatność się należy, albo
- 3) dokonać bezpośredniej zapłaty wynagrodzenia podwykonawcy lub dalszemu podwykonawcy, jeżeli podwykonawca lub dalszy podwykonawca wykaże zasadność takiej zapłaty.

6. W przypadku dokonania bezpośredniej zapłaty podwykonawcy lub dalszemu podwykonawcy, o których mowa w ust. 2, zamawiający potrąca kwotę wypłaconego wynagrodzenia z wynagrodzenia należnego wykonawcy.

7. Wykonawca nie ma prawa przenosić na rzecz Podwykonawców oraz osób trzecich wierzycelności wynikających z niniejszej umowy bez pisemnej zgody Zamawiającego.

8. Wykonawca zobowiązany jest do pisemnego informowania Zamawiającego o każdej zmianie siedziby, konta bankowego, numeru NIP i REGON.

§ 5

Obowiązki stron

1. Do obowiązków Zamawiającego należy:

- 1) przekazanie kompletu dokumentacji projektowej (w tym dziennika budowy), pozwolenia na budowę (jeżeli zostało wydane),
- 2) protokolarne przekazanie terenu budowy w terminie 2 dni roboczych od daty podpisania umowy,
- 3) zapewnienie nadzoru inwestorskiego
- 4) zapłata za wykonane i odebrane roboty.

2. Do obowiązków Wykonawcy należy:

- 1) przyjęcie i zagospodarowanie terenu budowy,
- 2) realizacja przedmiotu niniejszej umowy zgodnie z dokumentacją projektową, pozwoleniem na budowę, specyfikacją techniczną wykonania i odbioru robót i złożoną ofertą,
- 3) prowadzenie wszystkich rodzajów robót przez osoby uprawnione zgodnie ze sztuką budowlaną, wiedzą techniczną oraz obowiązującymi przepisami prawnymi,
- 4) wykonanie i utrzymanie na własny koszt zaplecza budowy,
- 5) wykonanie i terminowe przekazanie Zamawiającemu przedmiotu niniejszej umowy,
- 6) realizacja zaleceń wpisanych do dziennika budowy,
- 7) wykonanie robót tymczasowych, które mogą być potrzebne podczas wykonywania robót podstawowych,
- 8) zgłoszenie inspektorowi nadzoru inwestorskiego do zaakceptowania, przed dostarczeniem na plac budowy, planowanych do wbudowania materiałów oraz przedstawienie dokumentów potwierdzających ich parametry i pozwalających na ich zastosowanie i wbudowanie (atesty, certyfikaty, deklaracje zgodności, świadectwa jakości itp.).
- 9) w razie potrzeby oznakowanie odcinków dróg, na których będą prowadzone roboty i zapewnienie właściwej organizacji ruchu zgodnie z obowiązującymi w tym zakresie przepisami,
- 10) usuwanie wszelkich wad i usterek stwierdzonych przez nadzór inwestorski w trakcie realizacji robót w uzgodnionym przez strony terminie, nie dłużej jednak niż terminie technicznie uzasadnionym, koniecznym do ich usunięcia,
- 11) niezwłocznego informowania Zamawiającego o konieczności wykonania robót dodatkowych, nie objętych dokumentacją techniczną, na które nie otrzymał pisemnego zlecenia wykonania,
- 12) skompletowanie i przedstawienie Zamawiającemu dokumentów pozwalających na ocenę prawidłowego wykonania przedmiotu odbioru robót, a w szczególności: dziennika budowy, obmiarów, protokołów badań i sprawdzeń, niezbędnych świadectw kontroli jakości, oświadczeń kierownika budowy, o których mowa w art. 57 ust. 1 pkt.2 „Prawa budowlanego” oraz geodezyjnej inwentaryzacji powykonawczej,
- 13) utrzymanie ładu i porządku na terenie budowy, a po zakończeniu robót usunięcie poza teren budowy wszelkich urządzeń tymczasowego zaplecza oraz pozostawienie całego terenu budowy i robót uporządkowanego i nadającego się do użytkowania,
- 14) zorganizowanie i kierowanie budową w sposób zgodny z obowiązującymi przepisami bhp oraz zapewnienie warunków p.poż.
- 15) w przypadku zniszczenia lub uszkodzenia mienia, ich części bądź majątku Zamawiającego -naprawienia ich i doprowadzenia do stanu poprzedniego,

- 16) strzeżenie mienia znajdującego się na terenie budowy w terminie od daty przyjęcia terenu budowy do daty przekazania przedmiotu umowy do eksploatacji,
- 17) pokrycie roszczeń osób trzecich związanych ze szkodami powstałymi przy prowadzeniu robót,
- 18) właściwe postępowanie z odpadami, zgodnie z powszechnie obowiązującymi przepisami prawa w tym zakresie,
- 19) Wykonawca w terminie 5 dni od daty zawarcia umowy dostarczy Zamawiającemu harmonogram rzeczowo-finansowy.

§6

Kary umowne

1. Wykonawca płaci Zamawiającemu kary umowne:
 - 1) za zwłokę w wykonaniu przedmiotu umowy w wysokości 0,5 % wynagrodzenia brutto, którym mowa w § 3 ust. 1 umowy, za każdy dzień zwłoki, liczonej od dnia określonego w §2 ust. 1 lit. b.
 - 2) za zwłokę w usunięciu wad stwierdzonych przy odbiorze końcowym i odbiorze pogwarancyjnym - w wysokości 0,5 % wynagrodzenia brutto, o którym mowa w § 3 ust. 1 umowy, za każdy dzień zwłoki, liczonej od upływu terminu wyznaczonego w § 8 ust. 7 na usunięcie wad,
 - 3) za zwłokę w usunięciu wad stwierdzonych przy odbiorze końcowym i odbiorze pogwarancyjnym - w wysokości 0,5 % wynagrodzenia brutto, o którym mowa w § 3 ust. 1 umowy, za każdy dzień zwłoki, liczonej od upływu terminu wyznaczonego w § 8 ust. 7 na usunięcie wad,
 - 4) za odstąpienie od umowy przez Zamawiającego z przyczyn leżących po stronie Wykonawcy w wysokości 10 % wynagrodzenia umownego brutto.
 - 5) za niedostarczenie w terminie harmonogramu rzeczowo-finansowego w wysokości 200,00 zł za każdy dzień zwłoki,
 - 6) za wprowadzenie na plac budowy Podwykonawcy (robót, dostaw lub usług), który nie został zgłoszony Zamawiającemu zgodnie z zapisami § 7, w wysokości 10 000,00 zł za każde zdarzenie.
 - 7) w przypadku braku lub nieterminowej zapłaty wynagrodzenia należnego Podwykonawcom lub dalszym Podwykonawcom w wysokości 10 000,00 zł za każde zdarzenie.
 - 8) w przypadku nieprzedłożenia do zaakceptowania projektu umowy o podwykonawstwo, której przedmiotem są roboty budowlane lub projektu jej zmiany, w wysokości 5 000,00 zł za każde zdarzenie.
 - 9) w przypadku nieprzedłożenia poświadczonej za zgodność z oryginałem kopii umowy o podwykonawstwo lub jej zmiany, w wysokości 5 000,00 zł za każde zdarzenie.
 - 10) w przypadku braku zmiany umowy o podwykonawstwo w zakresie terminu zapłaty w wysokości 5 000,00 zł za każde zdarzenie.
2. W przypadku poniesienia szkody przewyższającej karę umowną, Zamawiający zastrzega sobie prawo dochodzenia odszkodowania uzupełniającego.
3. Roszczenie o zapłatę kar umownych z tytułu opóźnienia, ustalonych za każdy rozpoczęty dzień opóźnienia, staje się wymagalne:
 - 1) za pierwszy rozpoczęty dzień opóźnienia - w tym dniu,
 - 2) za każdy następny rozpoczęty dzień opóźnienia - odpowiednio w każdym z tych dni.
4. W przypadku nie usunięcia wad lub usterek w terminach wskazanych przez Zamawiającego w protokole końcowym odbioru robót i przekazania do eksploatacji lub w okresie rękojmi za wady. Wykonawca wyraża zgodę na usunięcie wad lub usterek na koszt Wykonawcy.
5. Wykonawca wyraża zgodę na zapłatę kar umownych w drodze przez Zamawiającego z wynagrodzenia za wykonanie niniejszej umowy.
6. Strony zastrzegają sobie prawo do odszkodowania uzupełniającego przenoszącego wysokość kar umownych do wysokości rzeczywiście poniesionej szkody.

7. Zastępcze usunięcie wad nie zwalnia od zapłaty kar umownych, które naliczane są do momentu zastępczego usunięcia wad.

§7

Podwykonawcy

1. W przypadku realizacji przedmiotu umowy przy pomocy podwykonawców, w dniu podpisania umowy, Wykonawca dostarczy Zamawiającemu uzgodnioną przez strony umowy listę Podwykonawców, którzy będą uczestniczyli w realizacji przedmiotu umowy wraz z przypisaniem im konkretnych rodzajów dostaw lub usług (zwaną dalej „listą Podwykonawców”). Lista Podwykonawców stanowić będzie załącznik do niniejszej umowy.

2. Przedmiot umowy nie może być wykonywany przez Podwykonawców nie wymienionych w liście podwykonawców, o której mowa w ust. 1.

3. Wykonawca, podwykonawca lub dalszy podwykonawca zamówienia na roboty budowlane zamierzający zawrzeć umowę o podwykonawstwo, której przedmiotem są roboty budowlane, jest zobowiązany w trakcie realizacji zamówienia publicznego, do przedłożenia Zamawiającemu projektu tej umowy lub projektu zmian takiej umowy, przy czym podwykonawca lub dalszy podwykonawca jest zobowiązany dołączyć zgodę wykonawcy na zawarcie umowy lub zmiany umowy o podwykonawstwo o treści zgodnej z projektem umowy.

4. Zamawiający, w terminie 7 dni od dnia otrzymania projektu umowy lub jej zmiany, zgłasza pisemne zastrzeżenia do projektu umowy o podwykonawstwo, której przedmiotem są roboty budowlane gdy:

- 1) nie zawiera kompletnej informacji w zakresie stron umowy o podwykonawstwo lub dalsze podwykonawstwo;
- 2) nie zawiera szczegółowej informacji w zakresie przedmiotu umowy oraz zakresu zleconych robót budowlanych,
- 3) przewiduje termin zapłaty wynagrodzenia dłuższy niż 30 dni od dnia doręczenia wykonawcy, podwykonawcy lub dalszemu podwykonawcy faktury lub rachunku, potwierdzających wykonanie zleconej podwykonawcy lub dalszemu podwykonawcy roboty budowlanej, dostawy lub usługi;
- 4) uzależnia uzyskanie przez podwykonawcę lub dalszego podwykonawcę od Wykonawcy lub podwykonawcy zapłaty za wykonanie przedmiotu umowy o podwykonawstwo od zapłaty przez Zamawiającego wynagrodzenia Wykonawcy lub odpowiednio od zapłaty przez Wykonawcę wynagrodzenia podwykonawcy;
- 5) okres odpowiedzialności podwykonawcy lub dalszego podwykonawcy z wady przedmiotu umowy o podwykonawstwo będzie krótszy od okresu odpowiedzialności za wady przedmiotu umowy Wykonawcy wobec Zamawiającego;
- 6) gdy termin realizacji robót budowlanych, dostaw lub usług jest dłuższy niż przewidywany umową z Zamawiającym;
- 7) gdy cena za realizację robót budowlanych, dostaw lub usług przekracza ceny określone w umowie Wykonawcy z Zamawiającym;
- 8) projekt umowy jest niekompletny, w szczególności gdy nie zawiera wszystkich wymienionych w nim załączników.

5. Niezłożenie pisemnych zastrzeżeń do przedłożonego projektu umowy o podwykonawstwo lub jej zmiany, której przedmiotem są roboty budowlane, w terminie wskazanym w ust. 4, uważa się za akceptację projektu umowy przez Zamawiającego.

6. W przypadku zgłoszenia przez Zamawiającego zastrzeżeń do projektu umowy o podwykonawstwo lub jej zmiany w terminie określonym w ust. 4, Wykonawca, podwykonawca lub dalszy podwykonawca może przedłożyć zmieniony projekt umowy o podwykonawstwo lub jej zmiany uwzględniający w całości zastrzeżenia Zamawiającego.

7. Po akceptacji projektu umowy o podwykonawstwo lub jej zmiany, której przedmiotem są roboty budowlane, lub po upływie terminu zgłoszenia przez Zamawiającego zastrzeżeń do tego

projektu, Wykonawca, podwykonawca, lub dalszy podwykonawca przedłoży Zamawiającemu poświadczoną za zgodność z oryginałem kopię zawartej umowy o podwykonawstwo lub jej zmiany, w terminie 7 dni od dnia jej zawarcia, jednak nie później niż przed dniem skierowania podwykonawcy lub dalszego podwykonawcy do realizacji robót budowlanych. Podwykonawca lub dalszy podwykonawca jest obowiązany.

8. Zamawiający w terminie 7 dni od dnia otrzymania poświadczonej za zgodność z oryginałem kopii zawartej umowy o podwykonawstwo lub jej zmiany, zgłasza pisemny sprzeciw do umowy o podwykonawstwo lub jej zmian, w przypadkach, o których mowa w ust. 4.

9. Niezgłoszenie pisemnego sprzeciwu do przedłożonej umowy o podwykonawstwo lub jej zmiany, w terminie wskazanym w ust. 8, uważa się za akceptację umowy przez zamawiającego.

10. Wykonawca, podwykonawca lub dalszy podwykonawca zamówienia na roboty budowlane przedkłada zamawiającemu poświadczoną za zgodność z oryginałem kopię zawartej umowy o podwykonawstwo, której przedmiotem są dostawy lub usługi, w terminie 7 dni od dnia jej zawarcia, z wyłączeniem umów o podwykonawstwo o wartości mniejszej niż 0,5% wartości umowy w sprawie zamówienia publicznego oraz umów o podwykonawstwo, których przedmiot został wskazany przez zamawiającego w specyfikacji istotnych warunków zamówienia, jako niepodlegający niniejszemu obowiązkowi. Nie dotyczy umów o podwykonawstwo o wartości większej niż 50 000 zł.

11. Do umów o podwykonawstwo, których przedmiotem są dostawy lub usługi, lub jej zmian, zapisy ust. 4 dotyczące zastrzeżeń stosuje się odpowiednio.

12. Wykonawca, podwykonawca lub dalszy podwykonawca nie może zlecić podwykonawcy realizacji przedmiotu umowy o podwykonawstwo, której przedmiotem są roboty budowlane w przypadku braku jej akceptacji przez Zamawiającego.

13. Wykonawca, Podwykonawca lub dalszy Podwykonawca przedłoży wraz z umową o podwykonawstwo odpis z Krajowego Rejestru Sądowego podwykonawcy lub dalszego podwykonawcy, bądź inny dokument z uwagi na status prawny podwykonawcy lub dalszego podwykonawcy, potwierdzające, że osoby zawierające umowę w imieniu Podwykonawcy lub dalszego Podwykonawcy posiadają uprawnienia do jego reprezentacji.

14. Wykonanie prac w podwykonawstwie nie zwalnia Wykonawcy z odpowiedzialności za wykonanie obowiązków wynikających z umowy i obowiązujących przepisów prawa. Wykonawca odpowiada za działania i zaniechania podwykonawców jak za własne.

15. Zamawiający będzie prowadził kontrolę płatności wynagrodzenia dla Podwykonawcy lub dalszego Podwykonawcy za wykonane przez nich roboty:

- 1) do każdej faktury Wykonawca będzie przedkładał oświadczenie podwykonawcy lub dalszego Podwykonawcy o uregulowaniu wymaganego wynagrodzenia,
- 2) w wypadku braku takiego oświadczenia, Zamawiający dokona zapłaty wynagrodzenia pomniejszonego o wartość robót wykonanych przez podwykonawcę lub dalszego Podwykonawcę, do czasu przedłożenia Zamawiającemu wymaganego dokumentu,
- 3) wstrzymanie płatności części wynagrodzenia, o których mowa wyżej nie będzie skutkowało naliczeniem należnych odsetek od nieterminowych płatności.
- 4) Termin zapłaty wynagrodzenia podwykonawcy lub dalszemu podwykonawcy przewidziany w umowie o podwykonawstwo nie może być dłuższy niż 30 dni od dnia doręczenia wykonawcy, podwykonawcy lub dalszemu podwykonawcy faktury lub rachunku, potwierdzających wykonanie zleconej podwykonawcy lub dalszemu podwykonawcy dostawy, usługi lub roboty budowlanej.

§8

Odbiory robót stanowiących przedmiot umowy

1. Wykonawca zgłosi Zamawiającemu gotowość do odbioru końcowego robót w formie pisemnej minimum na 3 dni przed planowanym terminem odbioru.

2. Zamawiający wyznaczy termin i rozpocznie odbiór końcowy przedmiotu umowy w ciągu do 3 dni od daty zawiadomienia go o zakończeniu robót wykonanych zgodnie z § 1 umowy i osiągnięcia gotowości do odbioru, zawiadamiając o tym Wykonawcę.

3. Odbiór robót dokonany zostanie komisyjnie z udziałem przedstawicieli Wykonawcy i Zamawiającego.
4. Odbiór końcowy ma na celu przekazanie Zamawiającemu ustalonego przedmiotu umowy do eksploatacji, po sprawdzeniu należytego wykonania i dokonaniu prób i pomiarów.
5. W przypadku stwierdzenia przy odbiorze wad i usterek oraz konieczności wykonania robót poprawkowych komisja odbiorowa może wyznaczyć nowy termin odbioru lub dokonać odbioru z wyszczególnieniem usterek i terminu ich usunięcia. Nie usunięcie usterek w terminie upoważnia Zamawiającego do dokonania potrąceń należności lub zlecenia usunięcia usterek na koszt Wykonawcy.
6. W zakres odbioru końcowego wchodzi przygotowanie i przekazanie Zamawiającemu pełnej dokumentacji odbiorowej - tj. w szczególności rysunków powykonawczych; dokumentacji technicznej; dokumentacji geodezyjnej; protokołów badań i sprawdzeń prowadzonych w trakcie robót oraz końcowych umożliwiających bezpieczne użytkowanie obiektu, oświadczeń kierownika budowy dotyczących prowadzonych robót, zastosowanych materiałów wraz z certyfikatami i deklaracjami zgodności; kart gwarancyjnych; uporządkowanie terenu.
7. Termin usunięcia przez Wykonawcę wad stwierdzonych przy odbiorze końcowym, a także w okresie gwarancyjnym wynosić będzie 7 dni, chyba że w trakcie odbioru strony postanowią inaczej.
8. Wykonawca zobowiązany jest do zawiadomienia na piśmie Zamawiającego o usunięciu wad oraz do żądania wyznaczenia terminu odbioru zakwestionowanych uprzednio robót jako wadliwych. W takim przypadku stosuje się odpowiednio postanowienia ust. 1.
9. Z czynności odbioru końcowego, odbioru pogwarancyjnego będzie spisany protokół zawierający wszelkie ustalenia dokonane w toku odbioru oraz terminy wyznaczone zgodnie z ust. 7 na usunięcie stwierdzonych w tej dacie wad.
10. Zamawiający wyznaczy datę pogwarancyjnego odbioru robót przed upływem terminu gwarancji.
11. Jeżeli w toku czynności odbioru zostaną stwierdzone wady, to Zamawiającemu przysługują następujące uprawnienia:
 - 1) Jeżeli wady nadają się do usunięcia, może odmówić odbioru do czasu usunięcia wad.
 - 2) Jeżeli wady nie nadają się do usunięcia, to Zamawiający może żądać wykonania przedmiotu odbioru po raz drugi bez dodatkowej zapłaty.
12. Wykonawca ma obowiązek zgłosić do odbioru roboty ulegające zakryciu lub zanikające. Gotowość do odbiorów robót zanikających i ulegających zakryciu Wykonawca (kierownik budowy) zgłasza Inspektorowi nadzoru. Inspektor nadzoru ma obowiązek przystąpić do odbioru tych robót w terminie do 2 dni od daty powiadomienia.

§9

Zamówienia dodatkowe i zmiany do umowy

1. Wykonawca oświadcza, iż w przypadku zaistnienia konieczności wykonania robót dodatkowych, których wykonania nie można było przewidzieć na etapie projektowania przy zachowaniu należytej staranności, i wykonanie ich jest konieczne w celu prawidłowego wykonania zamówienia podstawowego, Wykonawca przełoży Zamawiającemu do akceptacji szczegółowy kosztorys wykonania tych robót sporządzony na podstawie średnich cen lokalnych. Strony dopuszczają możliwość negocjacji cen za wykonanie tych robót.
2. Wykonawcy nie wolno wykonać robót dodatkowych bez pisemnej zgody Zamawiającego.
3. Bez uprzedniej zgody Zamawiającego mogą być wykonywane tylko prace niezbędne ze względu na bezpieczeństwo lub konieczność zapobieżenia awarii.
4. Zamawiający dopuszcza możliwość zmiany:
 - 1) Terminu wykonania robót budowlanych w przypadkach:
 - a) wystąpienia konieczności wykonania robót dodatkowych, których wykonania nie było można przewidzieć na etapie projektowania i wykonawstwa przy zachowaniu należytej staranności, w szczególności robót będących następstwem błędnej dokumentacji geodezyjnej i projektowej, w szczególności: nie naniesione podziemne

sieci, urządzenia, instalacje itp.. W takich przypadkach termin zostanie wydłużony o czas niezbędny do ich wykonania lecz nie dłuższy niż ogółem 25 dni kalendarzowych.

- b) Zaistnienia warunków atmosferycznych trwających dłużej niż 24 godziny uniemożliwiających prawidłowe, zgodne ze sztuką budowlaną wykonanie robót w szczególności np.: odnoszących się do technologii ich wykonania. W takich przypadkach termin zostanie wydłużony o czas niezbędny do wznowienia robót lecz nie dłuższy niż ogółem 15 dni kalendarzowych.
- 2) Wartości umowy w zakresie wynagrodzenia w przypadku:
- a) Zaistnienia zmiany, w szczególności prawnej po stronie Wykonawcy, uniemożliwiającej dalsze kontynuowanie robót przez niego.
 - b) zmiany: projektowanej technologii wykonania, użytych materiałów, urządzeń i sprzętu będącego przedmiotem zamówienia w przypadku zaistnienia takiej konieczności w szczególności zapewnienia bezpieczeństwa użytkowników, pod warunkiem, że wartość dokonywanych ogółem zmian nie przekracza 50% wartości zamówienia podstawowego. Wykonawca przedłoży Zamawiającemu do akceptacji szczegółowy kosztorys wykonania tych robót, technologii, materiałów. Strony dopuszczają możliwość negocjacji cen za wykonanie tych robót.
 - c) wystąpienia konieczności wykonania robót dodatkowych, których wykonania nie było można przewidzieć na etapie projektowania i wykonawstwa przy zachowaniu należytej staranności, w szczególności robót będących następstwem błędnej dokumentacji geodezyjnej, projektowej w szczególności: nie naniesionych podziemnych sieci, urządzeń, instalacji itp.; łączna wartość robót dodatkowych nie przekroczy 50% wartości zamówienia podstawowego. Wykonawca przedłoży Zamawiającemu do akceptacji szczegółowy kosztorys wykonania tych robót. Strony dopuszczają możliwość negocjacji cen za wykonanie tych robót. Wartość robót stanowić będzie dodatkowe wynagrodzenie kosztorysowe obejmujące roboty wykraczające poza podstawowy przedmiot zamówienia objęty wynagrodzeniem ryczałtowym.
 - d) zmiany częściowej projektu w szczególności w zakresie konstrukcyjnym, elektrycznym, sanitarnym pod warunkiem uzyskania na to zgody projektanta, inspektora nadzoru a zakres zmian nie przekracza 50% wartości zamówienia. W przypadku gdy zmiany projektowe powodują zmianę wynagrodzenia Wykonawca przedłoży Zamawiającemu do akceptacji szczegółowy kosztorys uwzględniający te zmiany. Zmiana wartości wynagrodzenia nastąpi w drodze postępowania sądowego.
- 3) Zamiany materiałów lub urządzeń bez zmiany wartości ryczałtowej zamówienia podstawowego:
Zamiana materiałów lub urządzeń przewidzianych do wykonania robót będących przedmiotem niniejszej umowy w stosunku do materiałów i urządzeń przewidzianych w dokumentacji technicznej i specyfikacji technicznej wykonania i odbioru robót nie powodujących zmiany wartości wynagrodzenia ryczałtowego; będzie możliwa pod warunkiem uzyskania pisemnej zgody Inspektora nadzoru i Zamawiającego na podstawie zestawienia wartościowego dokonywanych zmian a wartość dokonywanych ogółem zmian nie przekracza 50% wartości zamówienia podstawowego.
- 4) Zamiany w szczególności materiałów, urządzeń, technologii powodujące zmianę wartości ryczałtowej zamówienia podstawowego:
Zamiana w szczególności materiałów, urządzeń, technologii przewidzianych do wykonania robót będących przedmiotem niniejszej umowy w stosunku do materiałów, urządzeń, technologii przewidzianych w dokumentacji technicznej i specyfikacji technicznej wykonania i odbioru robót powodująca zmiany wartości wynagrodzenia ryczałtowego; będzie możliwa pod warunkiem uzyskania pisemnej zgody Inspektora nadzoru i Zamawiającego na podstawie zestawienia wartościowego dokonywanych zmian a wartość dokonywanych ogółem zmian nie przekracza 50% wartości zamówienia podstawowego. Zmiana wartości wynagrodzenia nastąpi w drodze postępowania sądowego.

5. Wykonawcy przysługuje dodatkowa zapłata z tytułu zmiany stawki podatku od towarów i usług. Zmiana wynagrodzenia może nastąpić w drodze postępowania sądowego

§10

Rękojmia oraz gwarancja

1. Wykonawca każdorazowo zapewni Zamawiającego o braku wad w przedmiocie umowy.
2. Wykonawca jest odpowiedzialny względem Zamawiającego jeżeli przedmiot umowy ma wady zmniejszające jego wartość lub użyteczność ze względu na cel w umowie oznaczony.
3. Rękojmia za wykonane roboty obejmuje okres lat. Wykonawca zobowiązuje się usunąć na swój koszt wady i usterki stwierdzone w przedmiocie niniejszej umowy w okresie rękojmi - w terminach technicznie i organizacyjnie uzasadnionych, wyznaczonych przez Zamawiającego. Strony ustanawiają, że odpowiedzialność Wykonawcy z tytułu rękojmi za wady fizyczne przedmiotu umowy zostaje rozszerzona przez udzielenie gwarancji jakości.
4. W przypadku gdy Wykonawca nie zgłosi się w celu stwierdzenia wad i usterek w terminie nie dłuższym niż 7 dni, lub nie usunie wad i usterek w terminie wskazanym przez Zamawiającego, Zamawiającemu przysługuje prawo dokonania naprawy na koszt Wykonawcy, przez zatrudnienie własnych specjalistów albo strony trzeciej - bez utraty praw z tytułu rękojmi.
5. Na wykonane roboty budowlano montażowe i instalacyjne Wykonawca udziela miesięcznej gwarancji, której bieg rozpoczyna się w dniu podpisania przez strony protokołu odbioru końcowego.
6. Na wbudowane urządzenia Wykonawca udziela gwarancji producenta lecz nie krótszej niż 12 miesięcznej, której bieg rozpoczyna się w dniu podpisania przez strony protokołu odbioru końcowego.
7. Bieg okresu rękojmi i gwarancji rozpoczyna się w dniu następnym licząc od dnia bezusterkowego odbioru ostatecznego robót lub od daty potwierdzenia usunięcia wad stwierdzonych przy odbiorze końcowym całości inwestycji.
8. Zamawiający może dochodzić roszczeń z tytułu rękojmi za wady oraz gwarancji także po upływie terminów rękojmi lub gwarancji, jeżeli zgłosił wadę przed upływem tych terminów.
9. Istnienie wady powinno być stwierdzone protokołem podpisanym przez obie strony. O dacie i miejscu oględzin mających na celu jej stwierdzenie Zamawiający zawiadomi Wykonawcę na piśmie. Zamawiający wyznaczy termin na usunięcie wad.
10. Usunięcie wad winno być stwierdzone protokołem podpisanym przez obie strony.
11. Wykonawca nie może odmówić usunięcia wad na swój koszt bez względu na wysokość związanych z tym nakładów.
12. Jeżeli Wykonawca nie usunie wad w terminie określonym przez Zamawiającego, to Zamawiający może zlecić usunięcie ich stronie trzeciej na koszt Wykonawcy. Koszty usuwania wad Zamawiający będzie pokrywał z zabezpieczenia należytego wykonania umowy poprzez jego odpowiednie pomniejszenie.
13. Wykonawca zobowiązuje się wobec Zamawiającego do spełnienia wszelkich roszczeń wynikłych z tytułu nienależytego wykonania przedmiotu umowy na podstawie obowiązujących przepisów Kodeksu Cywilnego.

§11

Odstąpienie od umowy

1. Oprócz wypadków określonych w Kodeksie Cywilnym stronom przysługuje prawo odstąpienia od umowy w następujących sytuacjach:
 - 1) Zamawiającemu przysługuje prawo do odstąpienia od umowy, jeżeli:
 - a) Wystąpi istotna zmiana okoliczności powodująca, że wykonanie umowy nie leży w interesie publicznym, czego nie można było przewidzieć w chwili zawarcia umowy. W takim wypadku Wykonawca może żądać jedynie wynagrodzenia należnego mu z tytułu wykonania części umowy.

- b) Wykonawca realizuje roboty przewidziane niniejszą umową w sposób niezgodny z wskazaniami Zamawiającego lub niniejszą umową,
 - c) w wyniku wszczętego postępowania egzekucyjnego nastąpi zajęcie majątku Wykonawcy lub jego znacznej części.
- 2) Wykonawcy przysługuje prawo odstąpienia od umowy w szczególności, jeżeli Zamawiający zawiadomi Wykonawcę, iż wobec zaistnienia uprzednio nie przewidzianych okoliczności nie będzie mógł spełnić swoich zobowiązań umownych wobec Wykonawcy.
2. Odstąpienie od umowy powinno nastąpić w formie pisemnej w terminie 3 dni od daty powzięcia wiadomości o zaistnieniu okoliczności określonych w ust. 1 pkt 1 i 2 i musi zawierać uzasadnienie.
3. W przypadku odstąpienia od umowy Wykonawcę oraz Zamawiającego obciążają następujące obowiązki szczególne:
- a) Wykonawca zabezpieczy przerwane roboty w zakresie obustronnie uzgodnionym na koszt strony, z której to winy nastąpiło odstąpienie od umowy lub przerwanie robót,
 - b) Wykonawca sporządzi wykaz tych materiałów, które nie mogą być wykorzystane przez niego do realizacji innych robót nie objętych niniejszą umową, jeżeli odstąpienie od umowy nastąpiło z przyczyn niezależnych od niego,
 - c) Wykonawca zgłosi do dokonania przez Zamawiającego odbioru robót przerwanych oraz robót zabezpieczających, jeżeli odstąpienie od umowy, nastąpiło z przyczyn, za które Wykonawca nie odpowiada,
 - d) W terminie 3 dni od daty zgłoszenia, o którym mowa w ust. 3 lit. c) Wykonawca przy udziale Zamawiającego sporządzi szczegółowy protokół inwentaryzacji robót w toku wraz z kosztorysem zamiennym według stanu na dzień odstąpienia; protokół inwentaryzacji robót w toku stanowić będzie podstawę do wystawienia faktury VAT przez Wykonawcę,
 - e) Wykonawca niezwłocznie, nie później jednak niż w terminie 7 dni, usunie z terenu budowy urządzenia zaplecza przez niego dostarczone.
4. Zamawiający w razie odstąpienia od umowy z przyczyn, za które Wykonawca nie odpowiada, obowiązany jest do:
- a) dokonania odbioru robót przerwanych oraz do zapłaty wynagrodzenia za roboty, które zostały wykonane do dnia odstąpienia,
 - b) odkupienie materiałów zakupionych przez Wykonawcę do wykonania przedmiotu umowy określonych w ust. 3 lit. b).
 - c) przejęcia od Wykonawcy terenu budowy pod swój dozór.

§12

Postanowienia końcowe

1. Wykonawca na żądanie Zamawiającego zapewni na terenie budowy, na koszt własny potrzebne oprzyrządowanie, potencjał ludzki oraz materiały do zbadania jakości robót a także do sprawdzenia ilości zużytych materiałów.
2. Wykonawca umożliwi wstęp na teren budowy: pracownikom nadzoru budowlanego, do których należy wykonywanie zadań określonych ustawą - „Prawo budowlane”, udostępni im dane i informacje wymagane tą ustawą oraz innym pracownikom, których Zamawiający wskaże w okresie realizacji zadania.
3. Wykonawca ponosi odpowiedzialność za ewentualnie powstałe szkody na rzecz osób trzecich, związane z prowadzonymi robotami w trakcie realizacji zadania licząc od dnia przekazania terenu budowy do odbioru końcowego robót.
4. Wykonawca ustanawia kierownika budowy w osobie posiadającego uprawnienia budowlane....., który będzie wykonywał obowiązki określone w art. 22 ustawy „Prawo budowlane”.
5. Przedstawicielem Wykonawcy, uprawnionym do podejmowania wszystkich decyzji dotyczących budowy będzie

6. Inspektorem nadzoru działającym na budowie będzie osoba wskazana przez Wykonawcę w późniejszym terminie.
7. Wykonawca zobowiązuje się do zawarcia na własny koszt odpowiednich umów ubezpieczenia/polis z tytułu szkód, które mogą zaistnieć w związku z prowadzonymi robotami lub z określonymi zdarzeniami losowymi oraz od odpowiedzialności cywilnej na czas realizacji robót objętych umową.
8. Ubezpieczeniu podlegają w szczególności:
 - 1) roboty objęte umową, urządzenia oraz wszelkie mienie ruchome związane bezpośrednio z wykonawstwem robót,
 - 2) odpowiedzialność cywilna za szkody oraz następstwa nieszczęśliwych wypadków dotyczące pracowników i osób trzecich, a powstałe w związku z prowadzonymi robotami.
9. Wykonawca najpóźniej w dniu przekazania terenu budowy, o którym mowa w § 5 ust. 1 pkt 3 przedłoży do wglądu Zamawiającego umowy/polis ubezpieczenia, o których mowa w ust. 7.
10. Zamawiający nie przekaze terenu budowy do czasu przedłożenia dokumentów, o których mowa w ust. 7. Zwłoka z tego tytułu będzie traktowana jako powstała z winy Wykonawcy.
11. Wykonawca jest odpowiedzialny za powstałe w toku prac odpady oraz za właściwy sposób postępowania z nimi, zgodnie z obowiązującymi przepisami w tym zakresie.
12. Zamawiający wymaga zatrudnienia na podstawie umowy o pracę przez wykonawcę lub podwykonawcę osób wykonujących wskazane poniżej czynności w trakcie realizacji zamówienia:
 - 1) roboty budowlane rozbiórkowe
 - 2) roboty budowlane ziemne
 - 3) roboty instalacyjne elektryczne, sanitarne
 - 4) roboty konstrukcyjne i ogólnobudowlane

Wymóg nie dotyczy osób nadzorujących roboty np. kierownika budowy/robót, nadzoru geodezyjnego, dostawców materiałów i urządzeń niezbędnych do wykonania przedmiotu umowy.
13. W przypadku zatrudniania na podstawie umowy o pracę przy realizacji zamówienia nowej osoby/nowych osób wykonującej/yh czynności określone w ust.12, zatrudnienie winno nastąpić w terminie nie dłuższym niż 14 dni kalendarzowych od dnia zawarcia umowy na realizację przedmiotu zamówienia i trwać nieprzerwanie w całym okresie wykonywania ww, umowy. W przypadku rozwiązania stosunku pracy przez osobę zatrudnioną lub przez Wykonawcę/podwykonawcę przed zakończeniem tego okresu, Wykonawca/podwykonawca jest zobowiązany do zatrudnienia w ciągu 14 dni kalendarzowych (licząc od dnia rozwiązania stosunku pracy) na to miejsce innej osoby na podstawie umowy o pracę,
14. W ciągu 5 dni kalendarzowych od daty zawarcia umowy na realizację przedmiotu zamówienia (dotyczy osób już zatrudnionych na podstawie umowy o pracę przez Wykonawcę/podwykonawcę) lub w ciągu 5 dni kalendarzowych od dnia zatrudnienia nowej osoby na podstawie umowy o pracę Wykonawca zobowiązany jest do przedłożenia Zamawiającemu oświadczenia o zatrudnieniu na podstawie umowy o pracę osób wykonujących czynności wskazane w ust. 12. Oświadczenie powinno zawierać w szczególności: dokładne określenie podmiotu składającego oświadczenie, datę złożenia oświadczenia, informację, że wskazane w ust. 12 czynności wykonują osoby zatrudnione na podstawie umowy o pracę wraz z podaniem liczby, imion i nazwisk tych osób, rodzaju umowy o pracę i wymiaru etatu oraz podpis osoby uprawnionej do złożenia oświadczenia w imieniu Wykonawcy lub podwykonawcy, Zamawiający ma prawo w każdym okresie realizacji zamówienia zwrócić się do Wykonawcy o przedstawienie dokumentacji zatrudniania wskazanej osoby (w szczególności umowy o pracę, potwierdzoną za zgodność kopię dowodu potwierdzającego zgłoszenie pracownika przez pracodawcę do ubezpieczeń. Wyszczególnione dokumenty należy zanonimizować zgodnie z ustawą o ochronie danych osobowych tj. dokumenty powinny mieć odpowiednio zakryte / wymazane dane, które nie są niezbędne do potwierdzenia formy zatrudnienia), natomiast Wykonawca ma obowiązek

przedstawić ją Zamawiającemu w terminie 7 dni kalendarzowych od daty otrzymania zawiadomienia.

15. W przypadku wykonywania czynności określonych w ust. 12 przez osoby niezatrudnione na podstawie umowy o pracę, Wykonawca zapłaci karę umowną w wysokości 100,00 zł za każdy dzień pracy każdej osoby niezatrudnionej na podstawie umowy o pracę,
16. W przypadku nieprzedłożenia Zamawiającemu oświadczenia, o którym mowa w ust. 14, Wykonawca zapłaci karę umowną w wysokości 100,00 zł, za każdy dzień opóźnienia, licząc od dnia następnego po upływie terminu, o którym mowa w ust.14.

§ 13

W sprawach nieuregulowanych niniejszą umową mają zastosowanie przepisy Kodeksu Cywilnego, Prawa zamówień publicznych, Prawa budowlanego wraz z przepisami wykonawczymi oraz inne obowiązujące przepisy prawa.

1. Wszelkie zmiany niniejszej umowy wymagają formy pisemnej pod rygorem nieważności.
2. Wszelkie spory mogące wynikać w związku z realizacją niniejszej umowy będą rozstrzygane przez sąd właściwy dla siedziby Zamawiającego.

§14

Umowę niniejszą sporządza się w trzech egzemplarzach, jeden egzemplarz dla Wykonawcy i dwa egzemplarze dla Zamawiającego.

Załączniki:

1. Oferta Wykonawcy z.....2018r.
2. Dokumentacja projektowo techniczna

WYKONAWCA

ZAMAWIAJĄCY